

Міністерство освіти і науки України
Рівненський державний гуманітарний університет



МАТЕРІАЛИ
VII Міжнародної
науково–практичної конференції
студентів та молодих науковців
„НАУКА, ОСВІТА, СУСПІЛЬСТВО
ОЧИМА МОЛОДИХ”

Частина 1. Психолого-педагогічний напрям

15 травня 2014 року
м. Рівне

ББК 72
УДК 001+37+316.3
Н-34

**НАУКА, ОСВІТА, СУСПІЛЬСТВО ОЧИМА
МОЛОДИХ: Матеріали VII Міжнародної науково–
практичної конференції студентів та молодих
науковців. Частина 1. Психолого-педагогічний
напрям. - Рівне: РВВ РДГУ.- 2014.- 196 с.**

Програмний комітет:

- Постоловський Руслан Михайлович – кандидат історичних наук, професор, ректор РДГУ– голова оргкомітету;**
- Поніманська Тамара Іллівна – кандидат педагогічних наук, професор, проректор з наукової роботи РДГУ – заступник голови оргкомітету;**
- Батишкіна Юлія Валеріївна – кандидат технічних наук, доцент– заступник голови оргкомітету;**
- Войтович Ігор Станіславович – доктор педагогічних наук, професор;**
- Гон Максим Мойсейович – доктор політичних наук, професор;**
- Павелків Роман Володимирович – доктор психологічних наук, професор;**
- Петрівський Ярослав Борисович – доктор технічних наук, професор;**
- Сяський Андрій Олексійович – доктор технічних наук, професор;**
- Воробйова Ірина Анатоліївна – кандидат педагогічних наук, доцент;**
- Галуха Любов Юріївна – кандидат історичних наук, доцент;**
- Дичківська Ілона Миколаївна – кандидат педагогічних наук, професор;**
- Мельник Віра Йосипівна– кандидат географічних наук, доцент;**
- Мороз Ігор Петрович – кандидат технічних наук, доцент;**
- Павлова Наталія Степанівна– кандидат педагогічних наук, доцент;**
- Сілкова Галина Василівна – кандидат педагогічних наук, доцент;**
- Ставицька Олена Григорівна – кандидат психологічних наук, доцент;**
- Суржук Тетяна Борисівна – кандидат педагогічних наук, доцент;**
- Черніговець Тетяна Іванівна – кандидат педагогічних наук, доцент;**
- Черній Алла Леонідівна – кандидат політичних наук, доцент;**
- Хижнякова Надія Олександрівна – кандидат економічних наук, доцент.**

Рекомендовано до друку Вченою радою Рівненського державного гуманітарного університету (протокол №9 від 25.04.2014 р.)

кваліфікаційними рівнями бакалавра, спеціаліста, магістра» [Електронний ресурс]. – Режим доступу : http://uazakon.com/documents/date_b2/pg_gxcysa/index.htm.

3. Немиров О.И. Формирование экономических знаний студентов педагогических специальностей на основе информационных технологий: дис. ... кандидата пед. наук: спец. 13.00.08 «Теория и методика профессионального образования» [Електронний ресурс] / О.И. Немиров. Ставрополь, 2004. – 133 с. – Режим доступу : <http://www.zipsites.ru>.

4. Полюхович Н.В. Особливості використання MS Excel при підготовці студентів економічних спеціальностей / Н.В. Полюхович // Наука, освіта, суспільство очима молодих : матеріали II Міжнар. наук.-практ. конф. студ. та молод. науковців, (Рівне, 13–14 травня 2009 р.). – Рівне : РВВ РДГУ, 2009. – С. 73–74.

5. Струтинська О.В. Методика навчання інформаційних систем і технологій майбутніх учителів економіки : дис. ... кандидата пед. наук : 13.00.02 / О.В. Струтинська . – К., 2010. – 294 с.

РЕГЛАМЕНТАЦІЯ РОБОТИ ЗАГАЛЬНООСВІТНІХ ШКІЛ ТА КОРИСТУВАЧІВ ПК З ТОЧКИ ЗОРУ ОХОРОНИ ПРАЦІ.

Придюк А.М., магістрантка

**Юсенко А.С., кандидат технічних наук, доцент
Рівненський державний гуманітарний університет**

У статті описано важливість вивчення роботи загальноосвітніх шкіл з точки зору охорони праці, а також дотримуватись вимоги до режимів праці та відпочинку під час роботи за комп'ютером. Наведений приклад вимог до режимів праці та відпочинку під час роботи за комп'ютером та роботи керівників ЗОШ.

Сучасна тенденція розвитку суспільства полягає у широкому впровадженні в усі сфери життя нових інформаційних технологій, що базуються на використанні електронно-обчислювальної техніки і телекомунікаційних засобів.

Одним із основних завдань, які потрібно виконати, є значне підвищення рівня усієї профілактичної роботи щодо запобігання нещасних випадків та професійних захворювань. Щоб працювати в умовах, які б не загрожували життю та здоров'ю вчителя, дітей.

Особливо слід підкреслити, що дитячий, підлітковий і юнацький організм дуже вразливий до різних факторів. Для цього в випусковій роботі передбачено розділ з охорони праці і проводиться перевірка компетентності випускника щодо знань з охорони праці.

Організація роботи з охорони праці в навчальному закладі вимагає класичного управлінського підходу: вивчення стану справ, збору інформації про об'єкт, аналізу одержаних даних, прийняття управлінського рішення, планування роботи, визначення відповідальних за окремі ділянки роботи, організації контролю і оперативного збору інформації для коригування роботи.

Метою управлінської діяльності є створення на кожному робочому місці в кожному структурному підрозділі умов праці відповідно до нормативно-правових актів, а також забезпечення додержання вимог законодавства щодо прав працівників у галузі охорони праці.

З цієї метою керівник навчального закладу забезпечує функціонування системи управління охороною праці:

- забезпечує виконання необхідних профілактичних заходів відповідно до обставин, що змінюються;
- впроваджує прогресивні технології, досягнення науки і техніки, позитивний досвід з охорони праці тощо;
- організовує пропаганду безпечних методів праці та співробітництво з працівниками у галузі охорони праці;
- здійснює контроль за додержанням працівником технологічних процесів, правил поведінки з машинами, механізмами, устаткуванням та іншими засобами виробництва, використанням засобів колективного та індивідуального захисту, виконанням робіт відповідно до вимог з охорони праці;
- забезпечує належне утримання будівель і споруд, виробничого обладнання та устаткування, моніторинг за їх технічним станом та ін.[4.1, с. 91].

У навчальному закладі повинен бути розроблений і затверджений в установленому порядку план дій під час ліквідації аварії, в якому розглядаються можливі аварійні ситуації, дії посадових осіб і працівників, а також обов'язки працівників інших підприємств, установ і організацій, що залучаються до ліквідації аварії [4.2, с. 94].



Рис. 1. Оптимальна робоча поза користувача за комп'ютером і розміщення

Використання вчителями, учнями інформаційних технологій породжує багато проблем, у першу чергу пов'язаних з безпечністю використання інформаційного обладнання. Тому необхідно дотримуватись вимоги до режимів праці та відпочинку під час роботи за комп'ютером.

Перед початком роботи необхідно обстежитись у лікаря-окуліста і, якщо є потреба, скорегувати рефракцію (окулярами (краще поліфокальними) або контактними лінзами). Це необхідно тому, що саме приховані вади зору, які раніше не були розпізнані, можуть стати причиною багатьох порушень зору. Медичне обстеження необхідно повторювати.

Небязке значення має самоконтроль за робочою позою і режимом роботи. Розпочинаючи роботу, перевіряють усі умови у приміщенні, а пізніше – правильність своєї робочої пози.

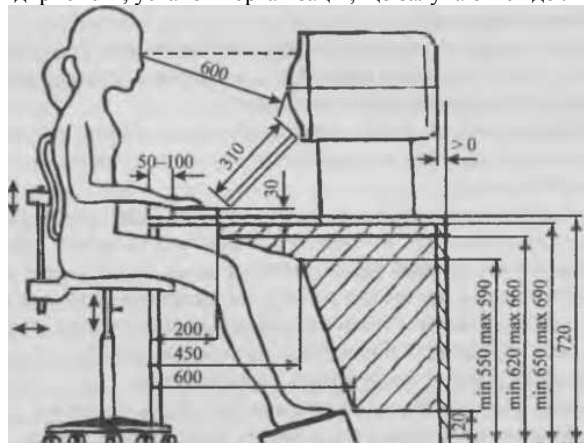
Для збереження працездатності операторів комп'ютерного набору та запобігання негативних впливів і професійних захворювань, слід дотримуватись режиму праці та відпочинку – після кожних 45 хвилин роботи на комп'ютері влаштувати перерви тривалістю 10-15 хвилин для гри. Щодо дітей з ризиком за станом органів зору, то тривалість її рекомендується дозувати індивідуально.

Утручання в життя мільйонів людей інформаційних технологій породжує багато проблем, у першу чергу пов'язаних з безпечністю використання інформаційного обладнання. Тому необхідно затрачати багато зусиль для збереження здоров'я, запобігання професійним захворювань і підтримки працездатності. В навчальних класах слід дотримуватись загальних вимог щодо організації, облаштування та використання кабінету інформатики та інформаційно-комунікаційних технологій, які викладено у Положенні про кабінет інформатики та інформаційно-комунікаційних технологій навчання загальноосвітніх навчальних закладів.

Список використаних джерел

1. Гайченко В. А. Основи безпеки життєдіяльності людини. / В. А. Гайченко, Г. М. Коваль— К., 2002.
2. Закон України "Про правові засади цивільного захисту". — К., 2004.
3. Концепція освіти з напрямку "Безпека життя і діяльності людини". — К., 2001.
4. Основи безпеки життєдіяльності: Навч. посіб. / МОН України Тернопільський експериментальний інститут педагогічної освіти. — Тернопіль: Астон, 2002.

РЕГЛАМЕНТАЦІЯ ПРАЦІ І ВІДПОЧИНКУ НА УРОКАХ МАТЕМАТИКИ

Рабченюк Н. А., магістрант

**Юсенко А. С., кандидат технічних наук, доцент
Рівненський державний гуманітарний університет**

Розглянуто оптимальні способи чергування праці і відпочинку на уроках математики у зв'язку з тим, щоб запобігти передчасній втомі під час уроку, а також обґрунтовано схему аналізу уроку математики з позиції здоров'язбереження.

Сьогоднішні школярі є потенціалом суспільства України ХХІ ст. Проблеми здоров'я суспільства сьогодні приділяється величезна увага — проводяться дослідження щодо можливості збереження здоров'я дітей у сучасних умовах, досліджуються критерії визначення рівня здоров'я та механізмів його зміцнення.

Інформаційний тиск на сучасного учня, студента (а надалі на молодого фахівця) посилюється з кожним днем [6]. Дана проблема нервового переавантаження школярів постала вже наприкінці ХІХ століття. Стан здоров'я сучасних учнів є близьким до катастрофічного. Фактори ризику, які сприяють цьому, – наступні: стресова тактика педагогічних впливів, невідповідність технологій і методик навчання математики віковим і функціональним можливостям дітей, інтенсифікація та нерациональна організація навчального процесу й роботи учня, необізнаність вчителів і батьків з питань охорони здоров'я дітей [1, 3, 5]. В плані вирішення даної проблеми необхідно чітко визначати цілі викладання математики – використовувати тільки необхідну інформацію, виділяти найістотнішу, – постійно відсіювати спам.

Учителю необхідно розуміти значущість регламентації на уроках математики, заснованої на ретельних фізіолого-гігієнічних дослідженнях, і дотримуватись її постійно.

Автор О. Советова пропонує власну схему аналізу уроку з позицій здоров'язбереження за компонентами: позитивний вплив на здоров'я учнів (до початку уроку), хід уроку, психологічний клімат на уроці [4].

Численними дослідженнями встановлено, що від правильної організації уроку математики, ступеня його раціональності значною мірою залежить функціональний стан учнів у процесі навчальної діяльності, здатність довгий час підтримувати розумову працездатність на високому рівні й попереджувати передчасну втомлюваність.

Щоб запобігти передчасній втомі під час уроку математики, вчитель має чітко регламентувати у часі кожний різновид роботи, широко практикувати зміну видів діяльності, зокрема ігрові моменти, застосовувати різноманітні, насамперед наочні методи і технічні засоби навчання, фізкультпаузи тощо.

Санітарно-гігієнічні умови проведення уроку. Перед початком уроку вчитель повинен забезпечити провітрювання класу, перевірити освітленість і чистоту кабінету, стан робочих місць учнів і вчителя.

Валеологічно доцільне включення в уроки математики має на увазі створення домінанти, що досягається на уроці чіткою постановкою мети, задач уроку та її засвоєнням дітьми. Крім того, необхідно коротко описати план заняття, види навчальної діяльності дітей, щоб учні відчували свою причетність до уроку.

Досягнення запрограмованого на уроці результату, як правило, поєднується з позитивною емоцією, почуттям глибокого задоволення.

Темп і ритм уроку математики. Оптимальний темп уроку вибирається на основі результатів діагностики інтенсивності розумової працездатності дітей класу, орієнтиром є темп роботи тих учнів, показники яких приблизно збігаються із середнім темпом роботи класу. У випадку відсутності діагностики темп уроку підбирається шляхом дослідження. Не можна для вчителів зневажати шлях дослідження, те, що навіть невелика кількість учнів не справляються із запропонованим темпом. Для флегматичних дітей повинні бути передбачені паузи протягом уроку, коли іншим дітям дається необов'язкове додаткове завдання.

ЗМІСТ

Молодий педагог

Баліка Л. М. РОЛЬ ШКІЛЬНОЇ БІБЛІОТЕКИ У ФОРМУВАННІ ІНТЕРЕСУ ДО ЧИТАННЯ У ШКОЛЯРІВ (60-80 РР. XX СТ.).....	3
Банацький О. І., Галатюк Ю. М. ВИВЧЕННЯ ЗАКОНІВ ПОСТІЙНОГО СТРУМУ У ФОРМІ НАВЧАЛЬНОГО ДОСЛІДЖЕННЯ	4
Баско Н. О., Бричок С. Б. ОСОБЛИВОСТІ РОЗВИТКУ ЕМПАТІЙНОСТІ В МОЛОДШОМУ ШКІЛЬНОМУ ВІСЦІ ..	6
Бігузас М. Й., Яковичина Т.В. ТЕАТРАЛЬНА ПЕДАГОГІКА ЯК ФАКТОР РОЗВИТКУ ТВОРЧОГО ПОТЕНЦІАЛУ ПЕДАГОГА	8
Близнюк А.О., Пальчевський С.С. АКМЕОЛОГІЧНИЙ ПІДХІД ДО ТРУДОВОГО ВИХОВАННЯ ДІТЕЙ СТАРШОГО ДОШКІЛЬНОГО ВІКУ	9
Бурчик Ю.В., Боровець О.В. ОСОБИСТІСНО-ОРІЄНТОВАНА СТРАТЕГІЯ ПЕДАГОГІЧНОЇ ВЗАЄМОДІЇ	11
Василіук А., Кирильчук Ю.В. ЕКОНОМІЧНА ПІДГОТОВКА УЧНІВ СТАРШИХ КЛАСІВ НА ЗАНЯТТЯХ З ПРОФІЛЬНОГО НАВЧАННЯ ТЕХНОЛОГІЧНОГО НАПРЯМКУ	12
Веремчук Ю. В., Павлюк Т. О. ФОРМУВАННЯ ЕЛЕМЕНТАРНИХ МАТЕМАТИЧНИХ УЯВЛЕНЬ В ДІТЕЙ СТАРШОГО ДОШКІЛЬНОГО ВІКУ З ВИКОРИСТАННЯМ КОМП'ЮТЕРНИХ ІГОР	14
Гайдиш Є. О., Дичківська І.М. ПІДГОТОВКА ДІТЕЙ ДО ШКОЛИ В УМОВАХ НАВЧАЛЬНО – ВИХОВНОГО КОМПЛЕКСУ	15
Галатюк М. Ю. ФОРМУВАННЯ ПРОДУКТИВНОГО ДОСВІДУ МОДЕЛЮВАННЯ НАВЧАЛЬНО-ПІЗНАВАЛЬНОЇ ДІЯЛЬНОСТІ У СТРУКТУРІ ПРОФЕСІЙНОЇ КОМПЕТЕНТНОСТІ МАЙБУТНІХ УЧИТЕЛІВ ПРИРОДНИЧИХ ПРЕДМЕТІВ.....	17
Галатюк Т.Ю. ТЕХНОЛОГІЧНИЙ МЕХАНІЗМ РОЗВИТКУ ЕКСПЕРИМЕНТАТОРСЬКОГО КОМПОНЕНТА ПРЕДМЕТНОЇ КОМПЕТЕНТНОСТІ УЧНІВ У ПРОЦЕСІ НАВЧАННЯ ФІЗИКИ	19
Гамза А. В., Коваль Г. П. КОМПЛЕКСНИЙ АНАЛІЗ ТЕКСТУ ЯК ОСНОВА РОЗВИТКУ МОВНИХ І МОВЛЕННСВИХ ЗНАНЬ І УМІНЬ УЧНІВ В ПОЧАТКОВІЙ ШКОЛІ	20
Генсіцька-Антонюк Н. О. ОСНОВНІ АСПЕКТИ ТЕОРІЇ ПІДРУЧНИКА ТА ПІДХОДИ ДО РОЗРОБКИ ДИДАКТИЧНИХ ЗАСАД СТВОРЕННЯ ПІДРУЧНИКІВ З МАТЕМАТИКИ	22
Глова І.В., Дупак Н.В. СУЧАСНИЙ СТАН РОЗВИТКУ ОСОБИСТОСТІ І СІМЕЙНОГО ВИХОВАННЯ МОЛОДШОГО ШКОЛЯРА	24
Гнедко Н.М. ОРГАНІЗАЦІЯ НАВЧАЛЬНОГО ПРОЦЕСУ З ВИКОРИСТАННЯМ ЗАСОБІВ ВІРТУАЛЬНОЇ НАОЧНОСТІ	25
Головачик Ю.С. РОЗВИТОК МОВЛЕННЯ МОЛОДШИХ ШКОЛЯРІВ НА УРОКАХ ЧИТАННЯ	27
Гречин О.М., Яковичина Т.В. ОПОРА НА ЖИТТЄВИЙ ДОСВІД – ОСНОВА ГУМАНІСТИЧНОЇ ПЕДАГОГІЧНОЇ ТЕОРІЇ ТА ПРАКТИКИ М.І.ПИРОГОВА	28
Гринда І.П., Гринькова Н.М. ГЕНДЕРНЕ ВИХОВАННЯ МОЛОДШИХ ШКОЛЯРІВ	30
Гринькова Н.М. ТЕХНОЛОГІЯ ФОРМУВАННЯ МОРАЛЬНОЇ ВИХОВАНOSTІ УЧНІВ ПОЧАТКОВИХ КЛАСІВ ..	32
Гриценко Я.Г., Янцур М.С. МЕТОДИКА ПРОВЕДЕННЯ ПРОФОРІЄНТАЦІЙНОЇ ПСИХОДІАГНОСТИКИ УЧНІВ СТАРШИХ КЛАСІВ У ПРОЦЕСІ ПРОФІЛЬНОГО НАВЧАННЯ («КУЛІНАРІЯ») З ВИКОРИСТАННЯ КОМП'ЮТЕРНИХ МЕТОДИК	34
Дмитрів М.В., Твердохліб І.А. ВИКОРИСТАННЯ ХМАРНИХ ТЕХНОЛОГІЙ В ОСВІТІ	35
Дорогій О. А., Поніманська Т. І. ФОРМУВАННЯ ОБРАЗУ СІМ'Ї У ДІТЕЙ СТАРШОГО ДОШКІЛЬНОГО ВІКУ ..	37
Дякевич К.І., Шевців З.М. ВИКОРИСТАННЯ СУЧАСНИХ ІННОВАЦІЙНИХ ТЕХНОЛОГІЙ ТА ЗАСОБІВ НАВЧАННЯ УЧИТЕЛЕМ ПОЧАТКОВИХ КЛАСІВ В УМОВАХ ПЕДАГОГІЧНОЇ ПРАКТИКИ	39
Жохова М.І., Козіцька О.А. ОСНОВИ ФОРМУВАННЯ ГРАМАТИЧНИХ УМІНЬ У МОЛОДШИХ ШКОЛЯРІВ ..	39
Завадська К., Павлюк Т.О. ОСОБЛИВОСТІ ЗАСТОСУВАННЯ ІНФОРМАЦІЙНО-КОМУНІКАЦІЙНИХ ТЕХНОЛОГІЙ В НАВЧАЛЬНО-ВИХОВНОМУ ПРОЦЕСІ ДОШКІЛЬНИХ НАВЧАЛЬНИХ ЗАКЛАДІВ	40
Закалевіч Ю.О., Косарева О.І. ФОРМУВАННЯ У МАЙБУТНІХ ВИХОВАТЕЛІВ АДЕКВАТНОГО СТАВЛЕННЯ ДО СТАТЕВОГО ВИХОВАННЯ ДІТЕЙ	41
Зубок М.О., Давнюк С.В. ВИКОРИСТАННЯ ЕЛЕМЕНТІВ ІНТЕРАКТИВНОГО НАВЧАННЯ ПРИ ВИВЧЕННІ ГРАМАТИКИ В МОЛОДШИХ КЛАСАХ	43
Качинська Ю. О., Степанова О. І. УКРАЇНСЬКИЙ ФОЛЬКЛОР ЯК ЗАСІБ МОРАЛЬНО – ЕТИЧНОГО ВИХОВАННЯ ДІТЕЙ ДОШКІЛЬНОГО ВІКУ	45
Клімук Л.М., Давнюк С.В. ПСИХОЛІНГВІСТИЧНІ ОСНОВИ ФОРМУВАННЯ КУЛЬТУРИ МОВЛЕННЯ МОЛОДШИХ ШКОЛЯРІВ	47
Ковальчук Д. В., Поліщук Н.В. ОСОБЛИВОСТІ ВИКОРИСТАННЯ ІНТЕРАКТИВНИХ ТЕХНОЛОГІЙ У ПРОЦЕСІ ФОРМУВАННЯ ЗНАНЬ НА УРОКАХ ТРУДОВОГО НАВЧАННЯ	48
Колоднюк Т. Ю., Горобаха Н. М. ВИКОРИСТАННЯ ПІЗНАВАЛЬНИХ КНИГ ПРО ПРИРОДУ У ЕКОЛОГІЧНІЙ ОСВІТІ ДІТЕЙ ДОШКІЛЬНОГО ВІКУ	50
Колосніченко Т. О., Дичківська І. М. ОСОБЛИВОСТІ РОЗВИТКУ ПІЗНАВАЛЬНОЇ АКТИВНОСТІ ДІТЕЙ ДОШКІЛЬНОГО ВІКУ	52
Кононець А.В., Лісова С. В. ФОРМУВАННЯ ТВОРЧИХ ЗДІБНОСТЕЙ В УЧНІВ 9 КЛАСУ ПРИ ПРОЕКТУВАННІ ВИШИТИХ ВИРОБІВ НА ТРАДИЦІЯХ УКРАЇНСЬКОГО НАРОДУ	53
Кот Ю. І., Косарева О.І. ФОРМУВАННЯ ОБРАЗУ СВІТУ У ДІТЕЙ ДОШКІЛЬНОГО ВІКУ	55
Котляй Т.О., Юсенко А.С. ДОСЛІДЖЕННЯ ПАДІННЯ АКТИВНОСТІ УЧНІВ НА ПРОТЯЗІ ДОБИ ТА УРОКУ: ПРИЧИНИ ТА ШЛЯХИ ЇХ ПОДОЛАННЯ.....	57

Красовська О. Л., Галатюк Ю. М. ДОМАШНІ ДОСЛІДЖЕННЯ ЯК ЗАСІБ АКТИВІЗАЦІЇ НАВЧАННЯ ФІЗИКИ В ЗАГАЛЬНООСВІТНІЙ ШКОЛІ	58
Кутянська С. І., Давнюк С.В. РОЗВИТОК ТЕКСТОТВОРЧОЇ КОМПЕТЕНЦІЇ ТА ТЕКСТОТВОРЧИХ УМІНЬ МОЛОДШИХ ШКОЛЯРІВ	60
Лапкевич Л.В., Яковичина Т.В. СУТНІСТЬ ПЕДАГОГІЧНОЇ ПРОСВІТИ СУЧАСНИХ БАТЬКІВ	61
Латинник Ю.Б., Козлюк О. А. ФОРМУВАННЯ У СТАРШИХ ДОШКІЛЬНИКІВ КОМУНІКАТИВНО-МОВЛЕННЄВОЇ КОМПЕТЕНЦІЇ В ПРОЦЕСІ ВИВЧЕННЯ ДРУГОЇ (АНГЛІЙСЬКОЇ) МОВИ	63
Левандовська А.М., Поніманська Т.І. ВИКОРИСТАННЯ ГРИ У СОЦІАЛЬНІЙ АДАПТАЦІЇ ДІТЕЙ ДОШКІЛЬНОГО ВІКУ	64
Лютко Т.Г., Косарева О.І. ПІДГОТОВКА МАЙБУТНІХ ВИХОВАТЕЛІВ ДО СОЦІАЛІЗАЦІЇ ДОШКІЛЬНИКІВ ...	66
Магрело О. К., Юсенко А. С. ТИПОВІ ПРОФЕСІЙНІ ЗАХВОРЮВАННЯ ВИКЛАДАЧІВ	68
Макаревич І.О., Крайчук О. В. ОСОБЛИВОСТІ ВИВЧЕННЯ МАТЕМАТИКИ В ПРОФІЛЬНИХ КЛАСАХ У СУЧАСНИХ УМОВАХ	69
Максимчук М.Є., Гринькова Н.М. ДО ПРОБЛЕМИ МОРАЛЬНОГО ВИХОВАННЯ МОЛОДШИХ ШКОЛЯРІВ ...	71
Малькова І.Я., Яковичина Т.В. ПОНЯТТЯ “КОМПЕТЕНЦІЯ” І “КОМПЕТЕНТНІСТЬ” У ТЕОРІЇ ОСВІТИ	73
Маркевич І. О., Юсенко А. С. САНИТАРНО-ГІГІЄНИЧНІ ВИМОГИ ДО НАВЧАЛЬНИХ КАБІНЕТІВ МАТЕМАТИКИ	75
Миронюк О.В., Юсенко А. С. РИЗИКИ ТРАВМУВАННЯ НА УРОКАХ МАТЕМАТИКИ	76
Мігалі С. О., Сингаївський Д.В., Трофімчук В. М. ГРАФІЧНІ ЗАДАЧІ – ВАЖЛИВИЙ ЗАСІБ РОЗВИТКУТВОРЧИХ ЗДІБНОСТЕЙ УЧНІВ	78
Мокрик Л.Ф., Маліновська Н.В. АУДІОВАННЯ ЯК ВИД НАВЧАЛЬНО-МОВЛЕННЄВОЇ ДІЯЛЬНОСТІ СТАРШИХ ДОШКІЛЬНИКІВ	79
Момоток Т. В., Іванова Л. І. ФОРМУВАННЯ ЧИТАЦЬКОЇ САМОСТІЙНОСТІ НА УРОКАХ ПОЗАКЛАСНОГО ЧИТАННЯ В ПОЧАТКОВІЙ ШКОЛІ	80
Морозова Т. П. СТУДЕНТСЬКИЙ БЛАГОДІЙНИЙ КЛУБ У КОНТЕКСТІ ІННОВАЦІЙНИХ ТЕХНОЛОГІЙ НАВЧАЛЬНОГО ПРОЦЕСУ	82
Научук К.Я., Лісова С. В. ПРОФЕСІЙНА ПІДГОТОВКА УЧНІВ СТАРШИХ КЛАСІВ ЗАСОБАМИ ІННОВАЦІЙНИХ ТЕХНОЛОГІЙ НА УРОКАХ ТРУДОВОГО НАВЧАННЯ (ТЕХНОЛОГІЙ)	85
Никонюк І.Л., Яковичина Т.В. РОЗВИВАЛЬНЕ НАВЧАННЯ, ЙОГО ВПЛИВ НА ФОРМУВАННІ ТВОРЧОГО ПОТЕНЦІАЛУ СТУДЕНТІВ ВНЗ	86
Нітовський І.В., Лесняк Н. В. ВИКОРИСТАННЯ ІНФОРМАЦІЙНИХ ТЕХНОЛОГІЙ НА УРОКАХ ОБРАЗОТВОРЧОГО МИСТЕЦТВА В ПОЧАТКОВІЙ ШКОЛІ	88
Ободяньський О. В., Фещук Ю. В. РОЗВИТОК ТВОРЧИХ ЗДІБНОСТЕЙ УЧНІВ СТАРШИХ КЛАСІВ В ПРОЦЕСІ ПРОФІЛЬНОГО НАВЧАННЯ (ДЕРЕВООБРОБКА) З ВИКОРИСТАННЯМ МЕТОДУ МОДЕЛЮВАННЯ	90
Осовська О.В., Шевчук О.А. КОМПЕТЕНТНІСТЬ ДІТЕЙ ДОШКІЛЬНОГО ВІКУ ЩОДО ЇХНЬОЇ БЕЗПЕКИ ЖИТТЄДІЯЛЬНОСТІ	92
Остапчук Н. О. РОЗКРИТТЯ ІНДИВІДУАЛЬНОСТІ ДИТИНИ У ОСОБИСТІСНОМУ ПЕДАГОГІЧНОМУ СПІЛКУВАННІ	94
Павловська І. Ю. Янцур Л. А. ФОРМУВАННЯ САМОСТІЙНОСТІ ЯК БАЗОВОЇ ЯКОСТІ ОСОБИСТОСТІ ДІТЕЙ СТАРШОГО ДОШКІЛЬНОГО ВІКУ ЗАСОБАМИ ОБРАЗОТВОРЧОЇ ДІЯЛЬНОСТІ	95
Павловська В.В., Петренко О.Б. ДО ПИТАННЯ ІСТОРІЇ ГЕНДЕРНИХ ДОСЛІДЖЕНЬ В РЕСПУБЛІЦІ ПОЛЬЩА	96
Пасічник К. В, Поніманська Т.І. ФОРМУВАННЯ ГУМАНІСТИЧНИХ ЦІННОСТЕЙ У ДІТЕЙ СТАРШОГО ДОШКІЛЬНОГО ВІКУ	98
Пастернак І. Д., Дичківська І. М. ВИХОВАННЯ БЕЗПЕЧНОЇ ПОВЕДІНКИ ДІТЕЙ В СОЦІАЛЬНОМУ СЕРЕДОВИЩІ НА РІЗНИХ ЕТАПАХ ДОШКІЛЬНОГО ДИТИНСТВА	100
Петренко С.В. РОЛЬ КУРСУ «ОСНОВИ ІНТЕРНЕТ» У ФОРМУВАННІ ІКТ-КОМПЕТЕНТНОСТЕЙ МАЙБУТНІХ ВЧИТЕЛІВ У ПРЕДМЕТНІЙ ОБЛАСТІ	101
Петришина С.В., Колупаєва Т.Є. ВИХОВНА ДІЯЛЬНІСТЬ ШКОЛИ У ФОРМУВАННІ МОРАЛЬНИХ ЯКОСТЕЙ МОЛОДШИХ ШКОЛЯРІВ	102
Петрук І. А., Лесняк Н.В. ІГРОВІ ЗАСОБИ ОРГАНІЗАЦІЇ НАВЧАЛЬНО-ПРАКТИЧНОЇ ДІЯЛЬНОСТІ МОЛОДШИХ ШКОЛЯРІВ	104
Пікалова М. В., Михайліченко М.В. ДО ПРОБЛЕМИ ВИКОРИСТАННЯ ПРОЕКТНОЇ ТЕХНОЛОГІЇ ЯК ПЕРСПЕКТИВНОЇ ІННОВАЦІЇ У СУЧАСНІЙ ПОЧАТКОВІЙ ШКОЛІ	105
Поліщук Л.В., Давнюк С.В. МЕТОДИ ТА ПРИЙОМИ РОЗВИТКУ ТВОРЧИХ ЗДІБНОСТЕЙ УЧНІВ У РОБОТІ НАД ТЕКСТОМ	107
Поліщук К. Л., Янцур М.С. МЕТОДИКА ПРОВЕДЕННЯ ПРОФЕСІЙНОЇ ПРОСВІТИ УЧНІВ СТАРШИХ КЛАСІВ У ПРОЦЕСІ ПРОФІЛЬНОГО НАВЧАННЯ («КУЛІНАРІЯ») З ВИКОРИСТАННЯ ІНФОРМАЦІЙНО-КОМУНІКАЦІЙНИХ ТЕХНОЛОГІЙ	109
Полюхович Н.В. MS EXCEL ЯК БАЗОВИЙ ПРОГРАМНИЙ ЗАСІБ ПІДГОТОВКИ МАЙБУТНІХ УЧИТЕЛІВ ЕКОНОМІКИ ДО РОЗВ'ЯЗУВАННЯ ЗАДАЧ ФАХОВОГО СПРЯМУВАННЯ	110
Придок А.М., Юсенко А.С. РЕГЛАМЕНТАЦІЯ РОБОТИ ЗАГАЛЬНООСВІТНІХ ШКІЛ ТА КОРИСТУВАЧІВ ПК З ТОЧКИ ЗОРУ ОХОРОНИ ПРАЦІ	112
Рабченко Н. А., Юсенко А. С. РЕГЛАМЕНТАЦІЯ ПРАЦІ І ВІДПОЧИНКУ НА УРОКАХ МАТЕМАТИКИ	113
Радкевич Б.В., Косарева О. І. ФОРМУВАННЯ ЧАСОВОГО АСПЕКТУ ОБРАЗУ-Я У ДІТЕЙ ДОШКІЛЬНОГО ВІКУ	115

Радченко К.В., Кристопчук Т. Є. РУХЛИВІ ІГРИ ЯК ЗАСІБ ФОРМУВАННЯ МОРАЛЬНО-ВОЛЬОВИХ ЯКОСТЕЙ ОСОБИСТОСТІ ДОШКІЛЬНИКІВ	117
Ражик Г.В., Шевчук Т.Б. РОЗВИТОК КОМУНІКАТИВНО-МОВЛЕННЄВИХ УМІНЬ У МОЛОДШИХ ШКОЛЯРІВ НА УРОКАХ УКРАЇНСЬКОЇ МОВИ	118
Раїмова А.Ш., Яковичина Т.В. ЕТИКА ВЧИТЕЛЯ ТА ПЕДАГОГІЧНИЙ ТАКТ	120
Ревюк Н. С., Коваль Г.П. ОРГАНІЗАЦІЯ ЗВУКОВОЇ РОБОТИ ПІД ЧАС ВИВЧЕННЯ РОЗДІЛУ «ЗВУКИ І БУКВИ»	121
Ройко С. В., Павлюк Т.О. ІНФОРМАТИЗАЦІЯ ДОШКІЛЬНОЇ ОСВІТИ ЯК ПЕДАГОГІЧНА ПРОБЛЕМА	123
Романюк І.В., Горобаха Н. М. ВПЛИВ ЕКОЛОГІЧНОЇ ОСВІТИ НА РОЗВИТОК МОРАЛЬНИХ ПОЧУТТІВ У ДІТЕЙ СТАРШОГО ДОШКІЛЬНОГО ВІКУ	124
Романюк А. А. СПЕЦИФІКА ТА СТРУКТУРА УРОКУ ІНФОРМАТИКИ У ПОЧАТКОВІЙ ШКОЛІ	126
Саковець М.В., Іванова Л. І. ЛІТЕРАТУРОЗНАВЧИЙ ПІДХІД ДО ВИВЧЕННЯ ТВОРІВ НА УРОКАХ ЧИТАННЯ	129
Секач А.А., Дубинина Д.Н. КОМУНІКАТИВНОЕ РАЗВИТИЕ ЛИЧНОСТИ РЕБЕНКА В УСЛОВИЯХ БЛИЗКОРОДСТВЕННОГО РУССКО-БЕЛОРУССКОГО ДВУЯЗЫЧИЯ	131
Сирота О.В., Яковичина Т.В. ІНФОРМАЦІЙНІ ТЕХНОЛОГІЇ У СУЧАСНОМУ НАВЧАЛЬНО-ВИХОВНОМУ ПРОЦЕСІ	133
Сиротюк В.О., Павлюк Т. О. ВИКОРИСТАННЯ ПАЛИЧОК КЮІЗЕНЕРА ДЛЯ НАВЧАННЯ ЛІЧБИ ДІТЕЙ ДОШКІЛЬНОГО ВІКУ	135
Сокальська О. В., Морозова Т.П. ЗАСТОСУВАННЯ ІГРОВИХ ФОРМ ПРОВЕДЕННЯ ЗАНЯТЬ З КУЛЬТУРОЛОГІЇ У ВИЩИХ НАВЧАЛЬНИХ ЗАКЛАДАХ І РІВНЯ АКРЕДИТАЦІЇ	136
Стахова І. А., Тарасенко Г. С. АКМЕОЛОГІЧНІ ТЕХНОЛОГІЇ ЯК ЗАСІБ ТВОРЧОГО РОЗВИТКУ ВЧИТЕЛЯ ПОЧАТКОВИХ КЛАСІВ У СИСТЕМІ ПІСЛЯДИПЛОМНОЇ ОСВІТИ	138
Стельмашук Ж.Г. СОЦІАЛЬНО-ПОЛІТИЧНІ ЧИННИКИ АКТУАЛІЗАЦІЇ ПРОБЛЕМИ ШКІЛЬНОЇ ДИСЦИПЛІНИ У РАДЯНСЬКІЙ ШКОЛІ (1943-1954 рр.)	140
Степчук Н. В., Кристопчук Т. Є. РЕАЛІЗАЦІЯ ЗАВДАНЬ ОСВІТНЬОЇ ЛІНІЇ «МОВЛЕННЯ ДИТИНИ» НА ІНТЕГРОВАНИХ ЗАНЯТТЯХ У ДОШКІЛЬНОМУ НАВЧАЛЬНОМУ ЗАКЛАДІ	142
Стреха Т. Н., Стреха Е. А. КИТАЙСКИЕ ПОСЛОВИЦЫ И ПОГОВОРКИ О ТРУДЕ И ТРУДОВОМ ВОСПИТАНИИ	143
Тимошук О.С. ОСНОВНІ НАПРЯМИ ПРАЦЕОХОРОННОЇ ДІЯЛЬНОСТІ ВЧИТЕЛЯ ТЕХНОЛОГІЙ	144
Ткач А. М., Коваль Г.П. ФОРМУВАННЯ ГРАМАТИЧНИХ ЗНАТЬ, УМІНЬ ТА НАВИЧОК В УЧНІВ ПОЧАТКОВИХ КЛАСІВ (НА МАТЕРІАЛІ ВИВЧЕННЯ ІМЕННИКА)	145
Томчук Н. В., Швидків М. Л. ВИКОРИСТАННЯ ПЕДАГОГІЧНОЇ СПАДЩИНИ ВАЛЕРІЯ ВИСОТСЬКОГО В ПРАКТИЦІ ПОСТАНОВКИ ГОЛОСУ	147
Уніч В. В., Гудовсек О. А. КРЕДИТНО-МОДУЛЬНЕ НАВЧАННЯ У ВНЗ	149
Холенкова Ю. О., Малиновська Н.В. ВПЛИВ КОНСТРУКТИВНОЇ ДІЯЛЬНОСТІ НА ФОРМУВАННЯ МОВЛЕННЄВОЇ ОСОБИСТОСТІ ДІТЕЙ СТАРШОГО ДОШКІЛЬНОГО ВІКУ	151
Цесар В.Р., Малиновська Н. В. РОЗВИТОК ФОНЕТИЧНИХ НАВИЧОК СТАРШИХ ДОШКІЛЬНИКІВ ЗАСОБАМИ ТЕАТРАЛІЗОВАНОЇ ДІЯЛЬНОСТІ	152
Цетнар І. П., Тарасенко Г. С. ДОРОСЛИЙ ЯК ЧИННИК СОЦІАЛІЗАЦІЇ ОСОБИСТОСТІ ДИТИНИ ДОШКІЛЬНОГО ВІКУ	153
Чаплигіна Л.Р., Шевців З.М. ТРАДИЦІЙНІ ТА ІННОВАЦІЙНІ ОРГАНІЗАЦІЇ МЕТОДИЧНОЇ РОБОТИ	155
Чернякович С., Горбатова Е.В. ИСПОЛЬЗОВАНИЕ ИГРОВЫХ ПРИЕМОВ В ИЗОБРАЗИТЕЛЬНОЙ ДЕЯТЕЛЬНОСТИ ДЕТЕЙ СТАРШЕГО ДОШКОЛЬНОГО ВОЗРАСТА	157
Чорнобай О. Ю., Тарасенко Г. С. НАСТУПНІСТЬ У ТВОРЧОМУ РОЗВИТКУ ДІТЕЙ ДОШКІЛЬНОГО І МОЛОДШОГО ШКІЛЬНОГО ВІКУ	158
Шварц Н. В., Дупак Н.В. ТЕОРЕТИЧНІ ОСНОВИ БЕЗПЕЧНОЇ ПОВЕДІНКИ МОЛОДШИХ ШКОЛЯРІВ В ІНТЕРНЕТ-ПРОСТОРІ	160
Шекель Н. М., Середюк Л. А. ОСОБЛИВОСТІ ПРОФЕСІЙНОГО САМОВИЗНАЧЕННЯ В СТАРШОМУ ШКІЛЬНОМУ ВІЦІ	161
Шило С.В., Твердохліб І.А. ОСОБЛИВОСТІ ІНТЕГРАЦІЇ НАВЧАЛЬНОЇ СКЛАДОВОЇ ДІЯЛЬНОСТІ УЧНІВ	164
Шилюк М. О., Сингаївський Д. В. ФОРМУВАННЯ ІНФОРМАЦІЙНОЇ КУЛЬТУРИ УЧНІВ СТАРШИХ КЛАСІВ У ПРОЦЕСІ ПРОФІЛЬНОГО НАВЧАННЯ З ВИКОРИСТАННЯМ ІНФОРМАЦІЙНО-КОМУНІКАЦІЙНИХ ТЕХНОЛОГІЙ	165
Шпичак І. П. ЗАСТОСУВАННЯ ПСИХОАНАЛІТИЧНИХ ПІДХОДІВ ДО ВИХОВАННЯ ДІТЕЙ ДОШКІЛЬНОГО ВІКУ У ДИТЯЧОМУ БУДИНКУ-ЛАБОРАТОРІЇ «МІЖНАРОДНА СОЛІДАРНІСТЬ» (1921-1925 РР.)	166
Шроль Т.С., Павлова Н.С. ІНДИВІДУАЛЬНЕ НАВЧАЛЬНО-ДОСЛІДНЕ ЗАВДАННЯ ЯК ЗАСІБ ПРОФЕСІЙНОЇ ПІДГОТОВКИ МАЙБУТНІХ УЧИТЕЛІВ	168
Шумська О. О., Карпенчук С.Г. ПЕДАГОГІЧНІ ПОГЛЯДИ В.О. СУХОМЛИНСЬКОГО	170
Ярмусь І. В., Янцур Л.А. ФОРМУВАННЯ ХУДОЖНЬО-ПРОДУКТИВНОЇ КОМПЕТЕНЦІЇ СТАРШИХ ДОШКІЛЬНИКІВ У ОБРАЗОТВОРЧІЙ ДІЯЛЬНОСТІ	171

Молодий психолог

Бірук Г. О., Рудюк О.В. ОПТИМІЗАЦІЯ ПСИХОЛОГІЧНИХ ОСОБЛИВОСТЕЙ ТВОРЧОЇ САМОАКТУАЛІЗАЦІЇ СУЧАСНОЇ МОЛОДІ.....	173
Варійчук З. В., Петренко О.Б. ОСОБЛИВОСТІ ЕМОЦІЙНОГО ВИГОРАННЯ У ПРАЦІВНИКІВ ОВС З РІЗНИМ ПРОФЕСІЙНИМ СТАЖЕМ.....	173
Вус Т. В., Шевчук О. А. ВПЛИВ НА ЖИТТЄДІЯЛЬНІСТЬ ЛЮДИНИ ПСИХОЛОГІЧНИХ ТА ФІЗИЧНИХ НЕБЕЗПЕК.....	174
Гошовська Н. В. МОДЕЛЬ ВЗАЄМОДІЇ КЕРІВНИКА ПТНЗ ІЗ ПСИХОЛОГІЧНОЮ СЛУЖБОЮ	177
Дубенська В. В., Гринькова Н.М. ПЕДАГОГІЧНІ УМОВИ МОРАЛЬНОГО ВИХОВАННЯ УЧНІВ ПОЧАТКОВИХ КЛАСІВ У ПРОЦЕСІ ВЗАЄМОДІЇ ЗАГАЛЬНООСВІТНІХ НАВЧАЛЬНИХ ЗАКЛАДІВ ТА СІМ'Ї.....	179
Кочубей О.С., Михальчук Н. О. ПСИХОЛОГІЧНІ ХАРАКТЕРИСТИКИ СТУДЕНТІВ (МАЙБУТНІХ ПЕРЕКЛАДАЧІВ) ЯК СКЛАДОВІ ПРОФЕСІЙНОЇ КОМПЕТЕНТНОСТІ	181
Логвинчук Г., Ямницький В.М. ЕКСПЕРЕМЕНТАЛЬНЕ ДОСЛІДЖЕННЯ ОСОБЛИВОСТЕЙ РОЗВИТКУ ТВОРЧОГО ПОТЕНЦІАЛУ ОСОБИСТОСТІ МАЙБУТЬОГО ВЧИТЕЛЯ ПОЧАТКОВИХ КЛАСІВ.....	183
Мирончук І. В., Руденко Н.М. АНАЛІЗ ПСИХОЛОГО-ПЕДАГОГІЧНИХ ЧИННИКІВ ШКІЛЬНОЇ НЕУСПІШНОСТІ УЧНІВ ПІДЛІТКОВОГО ВІКУ	184
Новік Л.О., Ямницький В.М. ВИКЛАДАЧ ЯК ФАКТОР ВПЛИВУ НА ФОРМУВАННЯ ІМІДЖУ СТУДЕНТА.....	186
Петрова Т. О., Юрчук М. В. ПСИХОЛОГІЧНІ ОСОБЛИВОСТІ ПРОФЕСІЙНОЇ ДІЯЛЬНОСТІ ВЧИТЕЛІВ УКРАЇНСЬКОЇ МОВИ.....	188
Смулка І. П., Сяський А.О. ПСИХОЛОГІЧНІ МЕТОДИ В ОХОРОНІ ПРАЦІ. ПСИХОЛОГІЧНІ ФАКТОРИ ТА ЗАХОДИ ЩОДО ПІДВИЩЕННЯ БЕЗПЕКИ ПРАЦІ.....	189
Тищенко І. А. ПОНЯТТЯ САМОРЕАЛІЗАЦІЇ ОСОБИСТОСТІ У РУСЛІ ВІКОВИХ ТА ГЕНДЕРНИХ АСПЕКТІВ	190