

Міністерство освіти і науки України  
Рівненський державний гуманітарний університет  
Російський державний гуманітарний університет  
Білоруський державний  
педагогічний університет ім. М.Танка  
Бельський державний університет ім. А.Руссо



# **„НАУКА, ОСВІТА, СУСПІЛЬСТВО ОЧИМА МОЛОДИХ”**

Матеріали I Міжнародної  
науково–практичної конференції  
студентів та молодих науковців

15–16 травня 2008 року  
м. Рівне

Рівне  
2008

**Програмний комітет:**

Постоловський Руслан Михайлович – кандидат історичних наук, професор,  
ректор Рівненського державного гуманітарного університету  
Поніманська Тамара Іллівна – кандидат педагогічних наук, професор, проректор  
з наукової роботи Рівненського державного гуманітарного університету  
Войтович Ігор Станіславович – кандидат педагогічних наук, доцент,  
Сяський Андрій Олексійович – доктор технічних наук, професор;  
Пальчевський Степан Сергійович – доктор педагогічних наук, професор;  
Галатюк Юрій Михайлович – кандидат педагогічних наук, доцент;  
Галуха Любов Юріївна – кандидат історичних наук, доцент;  
Черній Алла Леонідівна – кандидат політичних наук, доцент;  
Батишкіна Юлія Валеріївна – кандидат технічних наук, доцент;  
Каштан Сергій Степанович – кандидат технічних наук, доцент;  
Павелків Віталій Романович – кандидат психологічних наук, доцент;  
Максимцев Юрій Романович – кандидат фізико-математичних наук, доцент.

Н 34      Наука, освіта, суспільство очима молодих: Матеріали I Всеукраїнської науково–практичної конференції студентів та молодих науковців 15–16 травня 2008 року, м. Рівне. – Рівне: РДГУ, 2008. – 258с.

Збірник містить матеріали доповідей студентів, магістрантів, здобувачів, аспірантів, вчителів та викладачів провідних ВНЗ України, Росії, Білорусі. В публікаціях висвітлені актуальні питання педагогіки, психології, методики викладання окремих дисциплін у загальноосвітніх і вищих навчальних закладах, особливості розробки та використання в освіті, науці, інших галузях прикладного програмного забезпечення.

Для студентів та магістрантів вищих навчальних закладів, вчителів та психологів загальноосвітніх навчальних закладів, наукових та педагогічних працівників.

*Рекомендовано до друку Вченою Радою Рівненського державного гуманітарного університету (протокол № 9 від 25 квітня 2008 р.)*

1. збір відходів виробництва електричного й електронного устаткування;
2. спеціальну обробку зібраних відходів;
3. переробку відходів, а також переоснащення або ремонт використаного устаткування.

Кроки, що спрямовані на приведення діяльності у відповідність із директивою RoHS повинні включати:

1. перевірку використовуваних матеріалів на відповідність вимогам екологічної безпеки;
2. перевірку всього ланцюжка постачальників матеріалів;
3. при необхідності пошук і перехід на роботу з постачальниками, що підтримують вимоги RoHS;
4. надання відповідної документації у відповідність із директивою.

З огляду на вище викладене, можна сказати, що при виборі компонентів ПК варто приділяти належну увагу їх відповідності вказаним вище стандартам для уникнення конфліктів між складовими частинами та подальшої зручної експлуатації.

Список використаних джерел

1. Мюллер С., Модернизация и ремонт ПК. 15 –е юбилейное издание.: Пер. с англ. – М. : Изд.дом «Вильямс», 2004. – 1344 с.
2. Таненбаум Э., Архитектура компьютера. 5 –е изд. СПб.: Питер, 2007. — 844 с: ил.
3. Мураховский В. И., Железо ПК. Новые возможности. — СПб.: Питер, 2005. — 592 с: ил.
4. www.ferra.ru
5. www.3dnews.ru
6. www.ixbt.com
7. www.tcodevelopment.com

## АСИМПТОТИЧНИЙ МЕТОД РОЗВ'ЯЗУВАННЯ НЕЛІНІЙНИХ ПРОСТОРОВИХ СИНГУЛЯРНО ЗБУРЕНИХ КРАЙОВИХ ЗАДАЧ ТИПУ „КОНВЕКЦІЯ –ДИФУЗІЯ” ПРИ ПЛОСКІЙ ФІЛЬТРАЦІЇ

Ігор Присяжнюк, канд.техн.наук, доцент; Тетяна Гоголь, магістрант  
Рівненський державний гуманітарний університет, м.Рівне

Для області  $G = G_z \times (0, \infty)$  (рис. 1 а),  $G_z = G \times (0, T)$ , де  $G_z (\tilde{z} = x + iy)$  – однозв'язна чотирикутна криволінійна область (пористий пласт), обмежена чотирма гладкими ортогональними між собою в точках перетину кривими  $A \in \{\tilde{z}: f_1(x, iy)\}$ ,  $B \in \{\tilde{z}: f_2(x, iy)\}$ ,  $C \in \{\tilde{z}: f_3(x, iy)\}$ ,  $D \in \{\tilde{z}: f_4(x, iy)\}$ , розглядається нелінійна [1,2] просторова модельна задача типу „конvekція –дифузія” у випадку многочленної залежності коефіцієнта дифузії від шуканої концентрації:

$$\vec{v} = g \chi a d, \quad d \in v T \Rightarrow 0, \quad u_x = v \left( \sum_{s=1}^{\lambda} a^s \right) \varepsilon \frac{\partial c}{\partial x},$$

$$u_y = v \left( \sum_{s=1}^{\lambda} a^s \right) \varepsilon \frac{\partial c}{\partial y}, \quad u_z = v \left( \sum_{s=1}^{\lambda} a^s \right) \varepsilon \frac{\partial c}{\partial z};$$

$$\frac{\partial u_x}{\partial x} + \frac{\partial u_y}{\partial y} + \frac{\partial u_z}{\partial z} + \sigma \frac{\partial c}{\partial t} = 0, \quad (x, y, z) \in G, \quad 0 \leq z \leq T, \quad 0 < t < \alpha, \quad (1)$$

$$c \Big|_{A B \tilde{z}} = M(\cdot, t), \quad c \Big|_{C D \tilde{z}} = \tilde{M}(\cdot, t), \quad c \Big|_{A D \tilde{z}} = M(\cdot, t), \quad c \Big|_{B C \tilde{z}} = \tilde{M}(\cdot, t), \quad c \Big|_{A B C D} = M^*(\cdot, t),$$

$$c \Big|_{A^* B^* C^* D^*} = \tilde{M}(\cdot, t),$$

$$c \Big|_{M O} = c_0^0(M), \quad (2)$$

$$\Delta \varphi = 0, \quad \varphi \Big|_{A B \tilde{z}} = \varphi^*, \quad \varphi \Big|_{C D \tilde{z}} = \varphi^*, \quad \frac{d\varphi}{d} \Big|_{D \tilde{z}} = \frac{d\varphi}{d} \Big|_{A \tilde{z}} = 0 \quad (3)$$

де  $c = c(x, y, z)$  – концентрація розчинної речовини у точці  $(x, y, z)$  в момент часу  $t$ ,  $n$  – зовнішня нормаль до відповідної поверхні,  $T$  – потужність проникного пласту,  $h = h(x, y)$  – напір в точці  $\tilde{z} = x + iy$ ;  $\chi$  – коефіцієнт фільтрації,  $\lambda$  – довільне додатне ціле число,  $M$  – біжуча точка відповідної поверхні,  $\varepsilon$  ( $\varepsilon > 0$ ) – малий параметр (він характеризує переваги одних складових процесу над іншими),  $\varphi, v_x, v_y$  – відповідно потенціал та компоненти його швидкості (швидкості фільтрації в пористому середовищі  $G_z$ ),  $\sqrt{v_x^2(x, y) + v_y^2(x, y)} = v > \varepsilon$ ,  $c_*(M, t)$ ,  $c^*(M, t)$ ,  $c_0^0(M)$ ,  $c_*(M, t)$ ,  $c^*(M, t)$ ,  $c_*(M, t)$ ,  $c^*(M, t)$  – достатньо гладкі функції, узгоджені між собою на ребрах (гранях) області  $G$ .



Рис. 1. Плоский фон для просторової “конвекції–дифузії”

(просторова фізична область  $G_z$  (а) та відповідна область комплексного потенціалу  $G_w$  (б)).

Розв’язок  $c$  задачі (1)–(2) знайдено з точністю  $O(\varepsilon^2)$  в відповідній  $G_z$  області комплексного потенціалу  $G_w$  (рис. 1 б), у вигляді асимптотичного ряду (задачу фільтрації (3) вважаємо розв’язаною; попередньо здійснюємо заміну змінних  $x = x(\varphi, \psi)$ ,  $y = y(\varphi, \psi)$ ,  $z = z$ ,  $t = t$ ) [2, 3]:

$$c(\varphi, z, \psi, t) = \varphi(c, \psi, z, t) + \sum_{i=1}^n \varphi_i(\xi, \eta, \mu, \gamma, \alpha) \varepsilon^{i-1} \xi \Pi(\varphi, \psi, t) + \sum_{i=0}^{n+1} \varepsilon^{i/2} P_i(\varphi, \psi, z, t) + \sum_{i=0}^{n+1} \varepsilon^{i/2} \Gamma_i(\varphi, \psi, z, t) + \sum_{i=0}^{n+1} \varepsilon^{i/2} F_i(\varphi, \psi, z, t) + \sum_{i=0}^{n+1} \varepsilon^{i/2} H_i(\varphi, \psi, z, t) + R_n(z, \psi, t, \varepsilon),$$

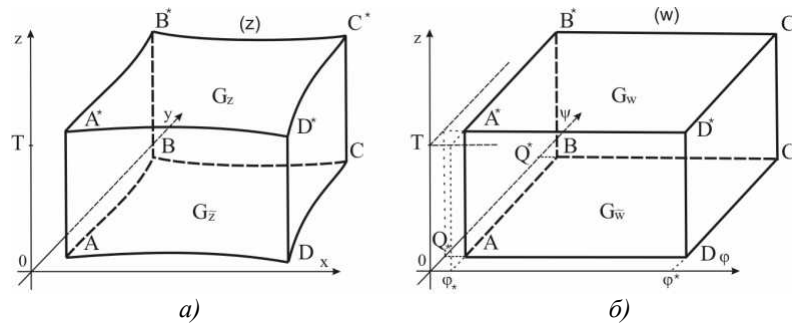
де  $R_n$  – залишковий член,  $c_i(\varphi, \psi, z, t)$ , ( $i = \overline{0, n}$ ) – члени регулярної частини асимптотики, зокрема:  $c_0$  – розв’язок відповідної виродженої задачі (конвективного переносу),  $c_1, \dots, c_n$  – поправки, що враховують “вклад” дифузії всюди в даній області (за винятком деякої її частини в граничній зоні).  $\Pi_i(\xi, z, \psi, t)$ , ( $i = \overline{0, n+1}$ ) – функції типу пограншару в околі  $\varphi = \varphi^*$  (поправки на виході фільтраційного потоку із області  $G_z$ ),  $P_i(\varphi, z, \psi, t)$ ,  $\Gamma_i(\varphi, z, \psi, t)$ ,  $F_i(\varphi, \psi, z, t)$ ,  $H_i(\varphi, \psi, z, t)$  ( $i = \overline{0, n+1}$ ) – функції типу пограншару відповідно в околах  $\psi = Q_*$ ,  $\psi = Q^*$ ,  $z = 0$ ,  $z = T$ , що враховують вплив бічних джерел забруднень,  $\xi = (\varphi^* - \varphi) \cdot \varepsilon^{-1}$ ,  $\eta = (\psi - Q_*) \cdot \varepsilon^{-1/2}$ ,  $\mu = (Q^* - \psi) \cdot \varepsilon^{-1/2}$ ,  $\gamma = z \cdot \varepsilon^{-1/2}$ ,  $\alpha = (T - z) \cdot \varepsilon^{-1/2}$  – відповідні регуляризуючі перетворення (розтяги).

Перспективою є поширення запропонованої методики на відповідні задачі для просторових областей з урахуванням малого масообміну, а також розробки нового підходу до розв’язання аналогічних задач у випадку, коли процеси конвекції та масообміну превалюють над дифузійними процесами.

Література

1. Бомба А.Я., Климяк Ю.Є., Присяжнюк І.М. Розв’язування задач типу “конвекція–масообмін” з урахуванням зворотного впливу // Волинський математичний вісник. – 2005. – Вип. 12. – С. 38–44.
2. Бомба А.Я., Климяк Ю.Є., Скопецкий В.В. Пространственные сингулярно возмущённые краевые задачи типа “конвекция–диффузия” с запаздыванием // Компьютерная математика. – 2007. – №2. – С. 3–11.
3. Бомба А.Я., Присяжнюк І.М., Климяк Ю.Є. Чисельно–асимптотичне наближення просторових задач конвективно–дифузійного переносу при плоскій фільтрації // Вісник ТДТУ.–Т.10, №3.–2005.– С.158–165.

**ІНТЕРФЕЙС КОРИСТУВАЧА ЯК СУЧАСНИЙ ІНСТРУМЕНТ НАВЧАЛЬНОГО ПРОЦЕСУ**

**Іван Іванов, магістрант, Зеленько А.С., доктор філологічних наук, професор  
Луганський національний педагогічний університет імені Тараса Шевченка, м.Луганськ  
Темір Талапов, викладач, Політехнічний коледж ЛНАУ, м.Луганськ**

Проблема спілкування людини з сучасною технікою набуває дедалі більшої актуальності у зв’язку з початком ери інформаційного суспільства, коли більшість сфер життя людини набуває інформатизованого, штучного й разом із тим якісно іншого характеру. Оскільки сутності живої людини й неживої машини є фактично протилежними, чільним завданням сучасної науки є адаптація функціональних можливостей техніки до життєдіяльності людини. Перш за все ведемо мову про звукову природну мову, штучний еквівалент якої є предметом дослідження нового напрямку в мовознавстві та інформатиці – комп’ютерної лінгвістики. З огляду на поширення інформаційних технологій в освітньому просторі, актуальним стає залучення досягнень комп’ютерної лінгвістики в педагогіці.

Коли з’явилися перші електронно–обчислювальні машини, постала проблема зв’язку різних функціональних вузлів – процесора, пристроїв введення–виводу. Для цього в конструкцію й програмне

## ЗМІСТ

## ПСИХОЛОГО-ПЕДАГОГІЧНИЙ НАПРЯМ

<i>Анцыпирович О.Н.</i> ОСОБЕННОСТИ ИСПОЛЬЗОВАНИЯ МУЗЫКАЛЬНОГО ФОЛЬКЛОРА В МУЗЫКАЛЬНОМ ВОСПИТАНИИ ДОШКОЛЬНИКОВ . . . . .	3
<i>Балендр А. В., Гапонова В.М.</i> ПЕДАГОГІЧНІ УМОВИ ФОРМУВАННЯ ГОТОВНОСТІ МАЙБУТНІХ ОФІЦЕРІВ-ПРИКОРДОННИКІВ ДО ВИРШЕННЯ КОНФЛІКТНИХ СИТУАЦІЙ. . . . .	4
<i>Башикір О., Золотухіна С.Т.</i> СПОСОБИ ФОРМУВАННЯ УМІНЬ ПЕДАГОГІЧНОЇ ІМПРОВІЗАЦІЇ. . . . .	7
<i>Белешко Марія, Михальчук Н.О.</i> ВИКОРИСТАННЯ ЗАСОБІВ НАВІЮВАННЯ ПІД ЧАС ВИВЧЕННЯ ІНОЗЕМНОЇ МОВИ ЯК ЕЛЕМЕНТ ІНТЕНСИФІКАЦІЇ НАВЧАННЯ . . . . .	8
<i>Березницька І., Сингаївський Д.В.</i> РОЛЬ ДІЛОВИХ ІГОР НА ЗАНЯТТЯХ ТРУДОВОГО НАВЧАННЯ. . . . .	9
<i>Блащинская И. А.</i> РАЗВИТИЕ ДОШКОЛЬНИКОВ В ХУДОЖЕСТВЕННОЙ ДЕЯТЕЛЬНОСТИ ЧЕРЕЗ ИНТЕГРИРОВАННЫЙ ПОДХОД. . . . .	12
<i>Боарь М.С.</i> ВИКОРИСТАННЯ ІНФОРМАЦІЙНО-КОМУНІКАЦІЙНИХ ТЕХНОЛОГІЙ У НАВЧАЛЬНО-ВИХОВНОМУ ПРОЦЕСІ. . . . .	13
<i>Бурчак Л.</i> ДО ПРОБЛЕМИ ВИКОРИСТАННЯ КОМП'ЮТЕРНИХ ТЕХНОЛОГІЙ В ПРОЦЕСІ НАВЧАННЯ ХІМІЇ. . . . .	14
<i>Бурчак С., Іваній В.С.</i> ВПЛИВ КОМП'ЮТЕРНИХ ТЕХНОЛОГІЙ НА РОЗВИТОК ПІЗНАВАЛЬНИХ ІНТЕРЕСІВ МОЛОДШОГО ШКОЛЯРА В ПРОЦЕСІ ВИВЧЕННЯ МАТЕМАТИКИ. . . . .	15
<i>Вовчок Ю.В., Сингаївський Д.В.</i> ЕСТЕТИЧНЕ ВИХОВАННЯ УЧНІВ ОСНОВНОЇ ШКОЛИ У ПРОЦЕСІ ТРУДОВОЇ ПІДГОТОВКИ. . . . .	17
<i>Войтович І.С.</i> САМОРЕАЛІЗАЦІЯ СТУДЕНТСЬКОЇ МОЛОДІ В НАУКОВІЙ ДІЯЛЬНОСТІ. . . . .	19
<i>Галатюк Ю.М.</i> ШЛЯХИ РЕАЛІЗАЦІЇ АКМЕОЛОГІЧНОЇ СТРАТЕГІЇ В ПРОЦЕСІ ПІДГОТОВКИ СУЧАСНОГО ПЕДАГОГА. . . . .	20
<i>Войтович О.П.</i> РОЛЬ МІЖПРЕДМЕТНИХ ЗВ'ЯЗКІВ В ПОЗАКЛАСНІЙ РОБОТІ . . . . .	22
<i>Волошин М.О., Луць В., Огороднійчук І., Волошин О.М.</i> МОДЕЛЬ ВДОСКОНАЛЕННЯ ТА ОПТИМІЗАЦІЇ ПРОФЕСІЙНОЇ ПІДГОТОВКИ СТУДЕНТІВ ПРИРОДНИЧИХ СПЕЦІАЛЬНОСТЕЙ. . . . .	23
<i>Гнедко Н.М., Белешко Д.Т.</i> ВИКОРИСТАННЯ ІНФОРМАЦІЙНИХ ТЕХНОЛОГІЙ ПРИ ВИВЧЕННІ ШКІЛЬНОГО КУРСУ ГЕОМЕТРІЇ. . . . .	24
<i>Горбатова Е.В., Поревая Н.В.</i> РАЗВИТИЕ ИЗОБРАЗИТЕЛЬНОГО ТВОРЧЕСТВА ДЕТЕЙ ДОШКОЛЬНОГО ВОЗРАСТА . . . . .	25
<i>Гуцал Л.А., Шоробура І.М.</i> ПРОБЛЕМИ СОЦІАЛЬНО-ПЕДАГОГІЧНИХ ПЕРЕТВОРЕНЬ ТА ЇХ ЗНАЧЕННЯ ДЛЯ РОЗВИТКУ ПОЧАТКОВИХ НАВЧАЛЬНИХ ЗАКЛАДІВ ПРАВОБЕРЕЖНОЇ УКРАЇНИ У КІНЦІ ХІХ-ПОЧАТКУ ХХ СТОЛІТТЯ. . . . .	27
<i>Дорожко Т.</i> ПРИЙОМИ РОЗВИТКУ ТВОРЧОЇ УЯВИ В УЧНІВ ЗАГАЛЬНООСВІТНІХ НАВЧАЛЬНИХ ЗАКЛАДІВ . . . . .	28
<i>Дубинина Д.Н., Барковская А.Л.</i> НАРОДНАЯ СКАЗКА КАК СРЕДСТВО ФОРМИРОВАНИЯ КРАСНОРЕЧИЯ У ДЕТЕЙ ДОШКОЛЬНОГО ВОЗРАСТА . . . . .	29
<i>Дубинина Д.Н., Броска О.Л.</i> ОРГАНІЗАЦІЯ ВОСПИТАННЯ И ОБУЧЕНИЯ ДОШКОЛЬНИКОВ В УСЛОВИЯХ РАЗНОВОЗРАСТНОЙ ГРУППЫ. . . . .	30
<i>Дякович Л.А., Яциур М.С.</i> ВИКОРИСТАННЯ МЕТОДУ ПРОЕКТІВ НА ЗАНЯТТЯХ З ПРАКТИКУМУ В НАВЧАЛЬНИХ МАЙСТЕРНЯХ ПРИ ПІДГОТОВЦІ МАЙБУТНЬОГО ВЧИТЕЛЯ ТРУДОВОГО НАВЧАННЯ. . . . .	31
<i>Зосименко О.,</i> КОМПЕТЕНТІСНИЙ ПІДХІД ДО ОРГАНІЗАЦІЇ ПРОЕКТНОЇ ДІЯЛЬНОСТІ МАЙБУТНІХ ПЕДАГОГІВ. . . . .	32
<i>Іваненко Н., Яциур М.С.</i> ВИКОРИСТАННЯ НАВЧАЛЬНИХ ПРОЕКТІВ НА ЗАНЯТТЯХ ОБСЛУГОВУЮЧОЇ ПРАЦІ. . . . .	33
<i>Казак Т., Стреха Е.А.</i> ИСПОЛЬЗОВАНИЕ ЗАГАДОК В ПРОЦЕССЕ ЭКОЛОГИЧЕСКОГО ВОСПИТАНИЯ СТАРШИХ ДОШКОЛЬНИКОВ. . . . .	35
<i>Калиновська Г.</i> РЕАЛІЗАЦІЯ ПРИНЦИПУ НАСТУПНОСТІ В ПРОЦЕСІ ФОРМУВАННЯ ПРИРОДОЗНАВЧИХ УЯВЛЕНЬ І ПОНЯТЬ У МОЛОДШИХ ШКОЛЯРІВ. . . . .	36
<i>Коваль Т.В., Сварковська Л.А.</i> ПЕДАГОГІЧНІ УМОВИ ФОРМУВАННЯ РУХОВОЇ ФУНКЦІЇ ДІТЕЙ 3-ГО РОКУ ЖИТТЯ. . . . .	38
<i>Варич О.С.</i> ЗНАЧЕННЯ СОЦІОНІЧНОГО ТИПУ ОСОБИСТОСТІ У ВИБОРІ	

<b>ПРОФЕСІЙНОЇ ДІЯЛЬНОСТІ</b> .....	39
<i>Гаяк С., Яциур М.С. ВИКОРИСТАННЯ МУЛЬТИМЕДІЙНИХ ТЕХНОЛОГІЙ</i>	
<b>НАВЧАННЯ ПРИ ВИВЧЕННІ СТОЛЯРНОЇ СПРАВИ У СТАРШІЙ ШКОЛІ</b> .....	41
<i>Зброжжес Д., Яциур М.С. ЗАСТОСУВАННЯ МЕТОДУ ПРОЕКТІВ ПРИ</i>	
<b>ПРОВЕДЕННІ ПРОФОРІЕНТАЦІЙНОЇ РОБОТИ З УЧНЯМИ НА ЗАНЯТТЯХ</b>	
<b>ТРУДОВОГО НАВЧАННЯ</b> .....	42
<i>Ковальова О.В., Мильникова В.П., МЕТОДИ НАВЧАННЯ У ВИЩІЙ ШКОЛІ ХХІ</i>	
<b>СТОЛІТТЯ</b> .....	43
<i>Козлюк О.А. ГРА ЯК ЗАСІБ ФОРМУВАННЯ ГУМАНІСТИЧНОЇ</i>	
<b>СПРЯМОВАНОСТІ СПІЛКУВАННЯ ДОШКІЛЬНИКІВ</b> .....	44
<i>Комлач Е., Стреха Е.А. МЕСТО ИГР С ПРИРОДНЫМИ МАТЕРИАЛАМИ В</i>	
<b>ПРОЦЕСЕ ЕКОЛОГІЧЕСКОГО ВОСПИТАНІЯ ДОШКОЛЬНИКІВ</b> .....	46
<i>Кулініч В.П. СОЦІАЛЬНЕ СТАНОВЛЕННЯ ОСОБИСТОСТІ НА ЕТАПІ</i>	
<b>ПЕРЕХОДУ З ДОШКІЛЬНОГО У МОЛОДШИЙ ШКІЛЬНИЙ ВІК</b> .....	47
<i>Кустовська І., Гуревич Р.С. АКТИВНІ МЕТОДИ ФОРМУВАННЯ ПРОФЕСІЙНО</i>	
<b>ЗНАЧУЩИХ ВМІНЬ ТА НАВИЧОК МАЙБУТНІХ ФАХІВЦІВ У ВНЗ</b> .....	49
<i>Лелюх Ю., Коваль Г.П. ПЕРСПЕКТИВИ КОМУНІКАТИВНО-МОВЛЕННЕВОГО</i>	
<b>РОЗВИТКУ ШКОЛЯРІВ НА УРОКАХ ЧИТАННЯ</b> .....	51
<i>Смолер Е.И., Литвина Н.В. ОСОБЕННОСТИ РЕАЛИЗАЦИИ РАЗДЕЛА</i>	
<b>«ПОЗНАВАТЕЛЬНО-ПРАКТИЧЕСКАЯ ДЕЯТЕЛЬНОСТЬ» БЕЛОРУССКОЙ</b>	
<b>ОБРАЗОВАТЕЛЬНОЙ ПРОГРАММЫ «ПРАЛЕСКА»</b> .....	52
<i>Лісіна Л. СИНЕРГЕТИЧНИЙ ПІДХІД ЯК МЕТОД ДОСЛІДЖЕННЯ ПРОБЛЕМ</i>	
<b>МЕТОДИЧНОЇ ПІДГОТОВКИ ВЧИТЕЛІВ</b> .....	54
<i>Мазуркевич Л.О., Набутовський І. ДО ПРОБЛЕМИ ФОРМУВАННЯ У СТУДЕНТІВ</i>	
<b>ПОТРЕБИ В САМОСТІЙНОМУ ОВОЛОДІННІ ЗНАННЯМИ</b> .....	55
<i>Марчук Г.В. ПЕДАГОГІЧНІ УМОВИ ФОРМУВАННЯ СОЦІАЛЬНОГО ДОСВІДУ</i>	
<b>ДІТЕЙ ДОШКІЛЬНОГО ВІКУ</b> .....	56
<i>Мельничук Л.Б. ВИЗНАЧЕННЯ КРИТЕРІЇВ ОЦІНЮВАННЯ ЗНАНЬ СТУДЕНТІВ</i>	
<b>НА ПРИКЛАДІ ТЕМАТИЧНОГО ТЕСТУВАННЯ</b> .....	58
<i>Недохлебова О., Сварковська Л.А РОЗВИТОК ШВИДКОСТІ ТА СПРИТНОСТІ У</i>	
<b>ДІТЕЙ СТАРШОГО ДОШКІЛЬНОГО ВІКУ ЗА ДОПОМОГОЮ РУХЛИВИХ ІГОР</b> .....	60
<i>Нетикша О. ВИКОРИСТАННЯ АКТИВНИХ МЕТОДІВ НАВЧАННЯ У ПРОЦЕСІ</i>	
<b>ФОРМУВАННЯ ПРОФЕСІЙНИХ ЯКОСТЕЙ МАЙБУТНІХ ІНЖЕНЕРІВ-ПЕДАГОГІВ У</b>	
<b>ВИЩИХ НАВЧАЛЬНИХ ЗАКЛАДАХ</b> .....	61
<i>Нечипорук О.В. ОСНОВНІ ЧИННИКИ СТАНОВЛЕННЯ У СТУДЕНТСЬКОЇ</i>	
<b>МОЛОДІ ПОЗИТИВНОГО СВІТОСПРИЙНЯТТЯ</b> .....	62
<i>Омельчук О., Кирильчук Ю.В. ВИКОРИСТАННЯ ІНТЕРАКТИВНИХ ТЕХНОЛОГІЙ</i>	
<b>В ПРОЦЕСІ ТРУДОВОГО НАВЧАННЯ УЧНІВ 6-7 КЛАСІВ</b> .....	64
<i>Осьмук Н. ФОРМУВАННЯ КОНЦЕПЦІЇ “ТРУДОВОЇ ШКОЛИ” ЗА ЧАСІВ</i>	
<b>СОЦІАЛЬНИХ ПЕРЕТВОРЕНЬ УКРАЇНСЬКОГО СУСПІЛЬСТВА 20 –ТИХ РОКІВ ХХ</b>	
<b>СТОЛІТТЯ</b> .....	66
<i>Падалка О.І. ПРОФЕСІЙНО-ПЕДАГОГІЧНІ ЦІННОСТІ У СИСТЕМІ</i>	
<b>ПРОФЕСІЙНОЇ ПІДГОТОВКИ МАЙБУТНЬОГО ВИХОВАТЕЛЯ</b> .....	67
<i>Попчук Т.П. ГРА ЯК ЗАСІБ ІНТЕГРАЦІЇ ДІТЕЙ З ОСОБЛИВИМИ ПОТРЕБАМИ У</i>	
<b>КОЛЕКТИВ ОДНОЛІТКІВ</b> .....	69
<i>Поревая Н.В., Горбатова Е. В. ИСПОЛЬЗОВАНИЕ ТЕХНИКИ БАТИК В</i>	
<b>ИЗОБРАЗИТЕЛЬНОЙ ДЕЯТЕЛЬНОСТИ СТАРШИХ ДОШКОЛЬНИКІВ</b> .....	71
<i>Ронко С., Побірченко Н.С. ПЕДАГОГІЧНІ ЗАСАДИ РОЗВИТКУ ПРИВАТНИХ</i>	
<b>ЗАКЛАДІВ ОСВІТИ В УКРАЇНІ (ХІХ - ПОЧАТОК ХХ СТОЛІТТЯ)</b> .....	72
<i>Рудакова Е., Стреха Е.А. УСЛОВИЯ ВЗАИМОДЕЙСТВИЯ ДОШКОЛЬНОГО</i>	
<b>УЧРЕЖДЕНИЯ И СЕМЬИ В ПРОЦЕСЕ ЕКОЛОГІЧЕСКОГО ВОСПИТАНІЯ</b>	
<b>ДОШКОЛЬНИКІВ</b> .....	73
<i>Стрик Г.П., Яциур М. С. ПСИХОЛОГО–ПЕДАГОГІЧНІ ОСНОВИ СТРУКТУРИ</i>	
<b>ПРОФЕСІЙНИХ НАМІРІВ УЧНІВ ОСНОВНОЇ ШКОЛИ</b> .....	74
<i>Суліма Т. ПСИХОЛОГО-ПЕДАГОГІЧНІ УМОВИ УСПІШНОГО</i>	
<b>ЗАПРОВАДЖЕННЯ ПРОБЛЕМНОГО НАВЧАННЯ В УМОВАХ ВИЩОГО</b>	
<b>НАВЧАЛЬНОГО ЗАКЛАДУ</b> .....	76
<i>Тарасова О. УПРОВАДЖЕННЯ ІНФОРМАЦІЙНИХ ТЕХНОЛОГІЙ У</i>	
<b>ПРОФЕСІЙНУ ПІДГОТОВКУ МАЙБУТНІХ ФАХІВЦІВ ГІРНИЧОГО ПРОФІЛЮ</b> .....	77
<i>Тимошук В., Моторіна В. МЕТОД ПРОЕКТІВ ПРИ ЧИТАННІ ФАХОВИХ</i>	
<b>ДИСЦИПЛІН СТУДЕНТАМ МАТЕМАТИЧНИХ СПЕЦІАЛЬНОСТЕЙ</b> .....	78
<i>Токаревич Е.Ю., Старжинская Н.С. ПРОБЛЕМЫ ПОДГОТОВКИ</i>	
<b>СПЕЦІАЛІСТІВ ДОШКОЛЬНОГО ОБРАЗОВАННЯ</b> .....	80

<b>Федченко С., Федченко В.М. ПРО ДЕЯКІ МЕТОДОЛОГІЧНІ АСПЕКТИ ПРОБЛЕМ ВИКОРИСТАННЯ ІНФОРМАЦІЙНО - КОМУНІКАЦІЙНИХ ТЕХНОЛОГІЙ В СУЧАСНІЙ ОСВІТІ. ....</b>	<b>82</b>
<b>Калошкіна Е.Е. МЕТОДИЧЕСКИЕ РЕКОМЕНДАЦИИ ПО ОБУЧЕНИЮ ДЕТЕЙ СТАРШЕГО ДОШКОЛЬНОГО ВОЗРАСТА РУЧНОМУ ТКАЧЕСТВУ НА ПРИМЕРЕ ГОБЕЛЕНОПЛЕТЕНИЯ. ....</b>	<b>83</b>
<b>Хоменчук Т.С. ІНФОРМАЦІЙНИЙ ПІДХІД В СИСТЕМІ РОЗВИВАЛЬНОГО НАВАННЯ. ....</b>	<b>84</b>
<b>Чабай Т.В., Житко И.В. ФАКТОРЫ, ВЛИЯЮЩИЕ НА ЭФФЕКТИВНОСТЬ ОБРАЗОВАТЕЛЬНОГО ПРОЦЕССА, НАПРАВЛЕННОГО НА ПРЕДМАТЕМАТИЧЕСКУЮ ПОДГОТОВКУ ДЕТЕЙ СТАРШЕГО ДОШКОЛЬНОГО ВОЗРАСТА. ....</b>	<b>86</b>
<b>Шевчук О., Побірченко Н.С. СПЕЦИФІКА ВИХОВНОЇ ДІЯЛЬНОСТІ КОЛЕГІЇ ПАВЛА ГАЛАГАНА (КІНЕЦЬ ХІХ – ПОЧАТОК ХХ СТОЛІТТЯ) ....</b>	<b>87</b>
<b>Щаблінська Ю.С., Кирильчук Ю.В. РОЗВИТОК ТВОРЧИХ ЗДІБНОСТЕЙ УЧНІВ 8-9 КЛАСІВ З ВИКОРИСТАННЯМ ТЕХНІЧНИХ ЗАДАЧ НА ЗАНЯТТЯХ З ОБСЛУГОВУЮЧОЇ ПРАЦІ. ....</b>	<b>88</b>
<b>Хоронжевський О.М. ФОРМУВАННЯ ЗНАНЬ З ПІГІЄНІЧНОЇ КУЛЬТУРИ НА ЗАНЯТТЯХ ТРУДОВОГО НАВЧАННЯ. ....</b>	<b>90</b>
<b>Зайва Ю.А. ОСОБЛИВОСТІ ВИХОВАННЯ НАВИЧОК СПІЛКУВАННЯ МОЛОДШИХ ДОШКІЛЬНИКІВ З ОДНОЛІТКАМИ. ....</b>	<b>91</b>
<b>Ильковская М. ТЕОРЕТИЧЕСКИЙ АСПЕКТ ПРОБЛЕМЫ ОЗНАКОМЛЕНИЯ СТАРШИХ ДОШКОЛЬНИКОВ С ПРАВАМИ ЧЕЛОВЕКА. ....</b>	<b>92</b>
<b>Крикавська І.Г. СПІЛКУВАННЯ ВИХОВАТЕЛЯ З ДІТЬМИ СТАРШОГО ДОШКІЛЬНОГО ВІКУ ЯК ЧИННИК ГУМАНІЗАЦІЇ ПЕДАГОГІЧНОГО ПРОЦЕСУ. ....</b>	<b>93</b>
<b>Макаренкова Е.М., Романов А.А. КОМПЛЕКСНОЕ ИЗУЧЕНИЕ РЕБЕНКА В НАСЛЕДИИ И.А. СИКОРСКОГО. ....</b>	<b>94</b>
<b>Романова Н.А., Воловик А.К. ИСТОРИЯ И ПЕРСПЕКТИВЫ НАРОДНОЙ ДИПЛОМАТИИ. ....</b>	<b>95</b>
<b>Юрчук О.І. ПРОБЛЕМА НАСТУПНОСТІ У ФІЗИЧНОМУ ВИХОВАННІ ДІТЕЙ ДОШКІЛЬНОГО І МОЛОДШОГО ШКІЛЬНОГО ВІКУ. ....</b>	<b>96</b>
<b>Ткачук О., Кирильчук Ю.В. УМОВИ ПРОБЛЕМНОГО НАВЧАННЯ УЧНІВ 8-9 КЛАСІВ У ПРОЦЕСІ ТРУДОВОЇ ПІДГОТОВКИ. ....</b>	<b>98</b>
<b>Янченко Т., Кирильчук Ю.В. ОСОБИСТІСНО ОРІЄНТОВАНИЙ ПІДХІД ДО ОРГАНІЗАЦІЇ САМОСТІЙНОЇ РОБОТИ З ТРУДОВОГО НАВЧАННЯ ШКОЛЯРІВ. ....</b>	<b>99</b>
<b>Галатюк М.Ю. МОДЕЛЮВАННЯ ЕМПІРИЧНОГО І ТЕОРЕТИЧНОГО РІВНІВ ПІЗНАННЯ У НАВЧАННІ ФІЗИКИ. ....</b>	<b>101</b>
<b>Гнатюк П.Р., Сингаївський Д.В. ВИКОРИСТАННЯ МІЖПРЕДМЕТНИХ ЗВ'ЯЗКІВ НА УРОКАХ СПЕЦІАЛЬНИХ ДИСЦИПЛІН. ....</b>	<b>102</b>
<b>Шустак Д., Шутяк В.Г. ВИКОРИСТАННЯ СУЧАСНИХ ІНФОРМАЦІЙНИХ ТЕХНОЛОГІЙ ПРИ ВИВЧЕННІ КУРСУ “АВТОМОБІЛІ” У ВИЩИХ НАВЧАЛЬНИХ ЗАКЛАДАХ І-ІІ РІВНІВ АКРЕДИТАЦІЇ. ....</b>	<b>103</b>
<b>Шах М.В. ІНТЕГРОВАНІ ЗАНЯТТЯ ЯК ЗАСІБ РОЗВИТКУ МИСТЕЦЬКОЇ ДІЯЛЬНОСТІ СТАРШИХ ДОШКІЛЬНИКІВ. ....</b>	<b>104</b>
<b>Хилимон С, Шутяк В.Г. ВИКОРИСТАННЯ МУЛЬТИМЕДІЙНИХ ТЕХНОЛОГІЙ ПРИ ВИВЧЕННІ КУРСУ “АВТОМОБІЛЬНІ ДВИГУНИ” У ВИЩИХ НАВЧАЛЬНИХ ЗАКЛАДАХ І-ІІ РІВНЯ АКРЕДИТАЦІЇ. ....</b>	<b>106</b>
<b>Павлюк Т.О. ДЕЯКІ ОСОБЛИВОСТІ ВПРОВАДЖЕННЯ КРЕДИТНО-МОДУЛЬНОЇ СИСТЕМИ ПРИ ВИВЧЕННІ ВИЩОЇ МАТЕМАТИКИ У ВНЗ. ....</b>	<b>107</b>
<b>Бернада І., Осмак Л.П. АНАЛІЗ ДИНАМІЧНИХ ПОКАЗНИКІВ КРЕАТИВНОСТІ СТАРШОКЛАСНИКІВ. ....</b>	<b>108</b>
<b>Боярчук Н.В., Устименко С.Ф. ОСОБЛИВОСТІ ВИКОРИСТАННЯ НЕНОРМАТИВНОЇ ЛЕКСИКИ В СПІЛКУВАННІ СТУДЕНТІВ. ....</b>	<b>109</b>
<b>Гальченко В. М., Кузьменко В.У. СПІЛКУВАННЯ ЯК ЧИННИК РОЗВИТКУ ВИНАХІДЛИВОСТІ В ДОШКІЛЬНИКІВ. ....</b>	<b>111</b>
<b>Гарасимів Ю., Олексюк Н.С. ОЦІНКА РІВНЯ ВИХОВАНOSTІ НЕПОВНОЛІТНІХ З АСОЦІАЛЬНОЮ ПОВЕДІНКОЮ ЯК ВАЖЛИВИЙ ЕЛЕМЕНТ СОЦІАЛЬНО-ПЕДАГОГІЧНОЇ РОБОТИ З НИМИ. ....</b>	<b>112</b>
<b>Димченко Н. ПРОБЛЕМАТИКА НАУКОВИХ ПІДХОДІВ ДО ДОСЛІДЖЕННЯ РЕФЛЕКСІЇ ТА РЕФЛЕКСИВНИХ МЕХАНІЗМІВ. ....</b>	<b>113</b>
<b>Зозуля О., Солодухова О.Г. ПСИХОЛОГІЧНИЙ СУПРОВІД СТУДЕНТІВ ЯК НАПРЯМ ПРОФЕСІЙНОЇ ДІЯЛЬНОСТІ ПСИХОЛОГА У ВНЗ. ....</b>	<b>116</b>

<i>Кадишева Л.Б., Саннікова О.П.</i> АНАЛІЗ ФЕНОМЕНА ПОЧУТТЯ ВЛАСНОЇ ГІДНОСТІ.....	117
<i>Косарева О.І.</i> ОСОБЛИВОСТІ ЗАСТОСУВАННЯ МЕТОДУ РАННІХ СПОГАДІВ У ПСИХОКОРЕКЦІЙНІЙ РОБОТІ.....	118
<i>Мельник Н.Ю.</i> ПРОФЕСІЙНА ІДЕНТИЧНІСТЬ ЯК ПРЕДМЕТ СУЧАСНИХ ПСИХОЛОГІЧНИХ ДОСЛІДЖЕНЬ.....	120
<i>Мельничук І., Осмак Л.П.</i> ВПЛИВ ТРИВОЖНОСТІ НА ФОРМУВАННЯ СТРАТЕГІЇ ПОВЕДІНКИ ПІДЛІТКА.....	121
<i>Миргород О., Балл Г.О.</i> ПРОБЛЕМИ ДОСЛІДЖЕННЯ ВАРІАТИВНОСТІ МИСЛЕННЯ У ДІТЕЙ ДОШКІЛЬНОГО ВІКУ.....	122
<i>Назарець Л.</i> РЕГУЛЮЮЧИЙ ВПЛИВ ЕМОЦІЙНОГО ФАКТОРУ НА ПІЗНАВАЛЬНІ ІНТЕРЕСИ ПІДЛІТКІВ.....	125
<i>Осмак Л.П., Кардач О.М.</i> ПСИХОЛОГІЧНІ АСПЕКТИ КОМУНІКАТИВНОЇ КОМПЕТЕНТНОСТІ ПІДЛІТКІВ.....	127
<i>Осмак Л.П., Мельник І.О.</i> ДИНАМІКА ПРОФЕСІЙНОЇ САМОАКТУАЛІЗАЦІЇ МЕДПЕРСОНАЛУ.....	128
<i>Новик Л.</i> ПРОБЛЕМА СУБ'ЄКТНОСТІ У СУЧАСНІЙ ПСИХОЛОГІЧНІЙ НАУЦІ.....	129
<i>Лабінська С.</i> АНАЛІЗ ТЕОРЕТИЧНИХ ПІДХОДІВ ДО ПРОБЛЕМИ РОЗВИТКУ РІВНЯ ДОМАГАНЬ ПІДЛІТКІВ У НАВЧАЛЬНІЙ ДІЯЛЬНОСТІ.....	131
<i>Гетьман (Білик) Т.</i> ПСИХОЛОГІЧНИЙ АНАЛІЗ ПРОБЛЕМИ ЗБЕРЕЖЕННЯ ЗДОРОВ'Я ДІТЕЙ МОЛОДШОГО ШКІЛЬНОГО ВІКУ.....	132
<i>Пилипенко Н.</i> ЕМОЦІЙНИЙ ІНТЕЛЕКТ ЯК ПСИХОЛОГІЧНИЙ ФЕНОМЕН.....	133
<i>Ставицька С.</i> ЕТНІЧНА САМОСВІДОМІСТЬ ЯК СКЛАДОВА ДУХОВНОЇ САМОСВІДОМОСТІ ОСОБИСТОСТІ.....	134
<i>Шарапа І., Павелків Р. В.</i> ПСИХОЛОГО-ПЕДАГОГІЧНІ АСПЕКТИ ДОСЛІДЖЕННЯ ПРОЦЕСІВ УЯВИ ТА УЯВЛЕНЬ ДІТЕЙ МОЛОДШОГО ШКІЛЬНОГО ВІКУ ТА ЇХ ВПЛИВУ НА ПОВЕДІНКУ.....	135
<i>Кулаков Р.С.</i> ПСИХОЛОГІЧНІ ОСОБЛИВОСТІ ПРОФЕСІЙНОГО САМОВИЗНАЧЕННЯ У РАННІЙ ЮНОСТІ.....	136

#### ПРИРОДНИЧО-МАТЕМАТИЧНИЙ НАПРЯМ

<i>Гриб'юк О.О., Коваль В.В.</i> ЕКОЛОГІЧНЕ ВИХОВАННЯ ЗАСОБАМИ МАТЕМАТИЧНОГО МОДЕЛЮВАННЯ В ПРОЦЕСІ НАВЧАННЯ МАТЕМАТИКИ В КЛАСАХ ХІМІКО-БІОЛОГІЧНОГО ПРОФІЛЮ.....	138
<i>Малежик П., Зазимко Н.М.</i> ВИВЧЕННЯ ВПЛИВУ МАГНІТНОГО ПОЛЯ В ПРОЦЕСІ ПРЕСУВАННЯ НА МІЦНОСНІ ВЛАСТИВОСТІ ВОЛОКОННИХ КОМПОЗИТИВ.....	141
<i>Мирочук Т.С.</i> ДОСЛІДЖЕННЯ ХІМІЧНОГО СКЛАДУ ШОКОЛАДУ.....	142
<i>Твердохліб І., Сергієнко В.П.</i> ЗНАЧЕННЯ ФІЗИЧНОГО ЕКСПЕРИМЕНТУ В НАВЧАННІ ФІЗИКИ.....	143
<i>Троць В.І., Шкаляк О.В., Січкара Т.Г.</i> ДОСЛІДЖЕННЯ МІКРОТВЕРДОСТІ ПОЛІМЕРНИХ КОМПОЗИТНИХ МАТЕРІАЛІВ НА ОСНОВІ ПОЛІЕПОКСИДА ЕД – 20.....	144
<i>Войтович Н.О., Мельник В.Й.</i> КОНТРОЛЬ ПОВОДЖЕННЯ З ВІДХОДАМИ У РІВНЕНСЬКІЙ ОБЛАСТІ.....	146
<i>Шолойко С., Нікітіна С.В.</i> ЕКОЛОГІЧНІ АСПЕКТИ ВИВЧЕННЯ КАЛЬЦІУ ТА МАГНІУ В ЗАГАЛЬНООСВІТНІЙ ШКОЛІ.....	147
<i>Войтович Н.О., Мельник В.Й.</i> ВПЛИВ НА ЗДОРОВ'Я НАСЕЛЕННЯ ПІДПРИЄМСТВ ЯДЕРНО – ПАЛИВНОГО ЦИКЛУ.....	148
<i>Присяжнюк І.М., Бортник В.</i> МОДЕЛЮВАННЯ РОБОТИ КАРКАСНО-ЗАСИПНОГО ФІЛЬТРУ З УРАХУВАННЯМ ЗВОРОТНЬОГО ВПЛИВУ ЗАБРУДНЕНЬ НА КОЕФІЦІЄНТ ДИФУЗІЇ.....	149
<i>Громов Д.В.</i> СУЧАСНІ СТАНДАРТИ ВИГОТОВЛЕННЯ КОМПОНЕНТІВ ПК.....	150
<i>Присяжнюк І.М., Гоголь Т.</i> АСИМПТОТИЧНИЙ МЕТОД РОЗВ'ЯЗУВАННЯ НЕЛІНІЙНИХ ПРОСТОРОВИХ СИНГУЛЯРНО ЗБУРЕНИХ КРАЙОВИХ ЗАДАЧ ТИПУ „КОНВЕКЦІЯ-ДИФУЗІЯ” ПРИ ПЛОСКІЙ ФІЛЬТРАЦІЇ.....	152
<i>Іванов І., Зеленько А.С., Талапав Т.</i> ІНТЕРФЕЙС КОРИСТУВАЧА ЯК СУЧАСНИЙ ІНСТРУМЕНТ НАВЧАЛЬНОГО ПРОЦЕСУ.....	153
<i>Коваленко С.</i> ОСОБЛИВОСТІ БРИТАНСЬКОЇ МОДЕЛІ ВПРОВАДЖЕННЯ ІНФОРМАЦІЙНО-КОМУНІКАЦІЙНИХ ТЕХНОЛОГІЙ У СИСТЕМУ ОСВІТИ ДОРΟΣЛИХ.....	155
<i>Ковальова О.В., Бикова А.В.</i> ІНФОРМАЦІЙНІ ТЕХНОЛОГІЇ НАВЧАННЯ У ВИЩІЙ	



ШКОЛІ.....	156
<i>Кравець М., Вороной С.М. ОБОСНОВАНИЯ ИСПОЛЬЗОВАНИЯ</i>	
МУЛЬТИАГЕНТНЫХ СИСТЕМ ПРИ ПОИСКЕ ИНФОРМАЦИИ.....	157
<i>Матвійчук Н.В. МОЖЛИВІСТЬ ЗАХИСТУ ІНФОРМАЦІЇ В EXCEL ЗА</i>	
ДОПОМОГОЮ VISUAL BASIC FOR APPLICATIONS.....	159
<i>Романов С.С., Марченко О.О., Супрунова Ю.А. АВТОМАТИЗОВАНА СИСТЕМА</i>	
АНАЛІЗУ ТА ПРИЙНЯТТЯ РІШЕННЯ.....	160
<i>Рубан М., Остимчук Г., Величко В.Є. ВДОСКОНАЛЕННЯ ПРОЦЕСУ НАВЧАННЯ</i>	
СТУДЕНТІВ МАТЕМАТИЧНИХ СПЕЦІАЛЬНОСТЕЙ.....	162
<i>Семещук Т.І., Семещук І.Л. ЗАСТОСУВАННЯ ППЗ „GRANI” ДЛЯ</i>	
РОЗВ’ЯЗУВАННЯ ФІЗИЧНИХ ЗАДАЧ З ВИКОРИСТАННЯМ ПОНЯТТЯ	
ВИЗНАЧЕНОГО ІНТЕГРАЛУ.....	163
<i>Тхорук Д. В., Мороз І. П. МОДЕЛЮВАННЯ НЕЛІНІЙНИХ ЕФЕКТІВ В КЕРУЮЧИХ</i>	
ЕЛЕМЕНТАХ НВЧ СИСТЕМ ПЕРЕДАЧІ ІНФОРМАЦІЇ.....	165
<i>Ковбар В., Зарай В.М. ОПТИМІЗАЦІЯ ДОСТУПУ ДО ЕЛЕКТРОННОЇ ІНФОРМАЦІЇ</i>	
В ЛОКАЛЬНИХ МЕРЕЖАХ.....	166
<i>Люльчик О., Батишкіна Ю.В. ІНТЕЛЕКТУАЛЬНА СИСТЕМА ПРОГНОЗУВАННЯ</i>	
ПОВЕДІНКИ СКЛАДНИХ СИСТЕМ НА ОСНОВІ НЕЙРОННИХ МЕРЕЖ.....	167

### СУСПІЛЬНО-ГУМАНІТАРНИЙ НАПРЯМ

<i>Абрамчук К., Шеретюк В.М. ПОВСТАНСЬКА РЕСПУБЛІКА НА ВОЛИНІ.....</i>	169
<i>Бородинська Л.І., Галуха Л.Ю. ОСВІТНЬО-ВИХОВНА ДІЯЛЬНІСТЬ</i>	
СВАНГЕЛЬСЬКИХ ХРИСТІЯН В УМОВАХ ДРУГОЇ РЕЧІ ПОСПОЛИТОЇ.....	170
<i>Візітів Ю.М. ДІЯЛЬНІСТЬ КОРПУСУ ОХОРОНИ ПРИКОРДОННЯ ПРОТИ</i>	
ПЛАСТОВОГО РУХУ НА ВОЛИНІ (20-30-ТІ РОКИ ХХ СТОЛІТТЯ).....	171
<i>Войтова Л., Побірченко Н.С. ШКІЛЬНИЙ КРАЄЗНАВЧИЙ МУЗЕЙ - ОДНА З ФОРМ</i>	
ОРГАНІЗАЦІЇ КРАЄЗНАВЧОЇ РОБОТИ (20-30-ТІ РОКИ ХХ СТ.).....	173
<i>Гарбузова І., Побірченко Н.С. КООПЕРАТИВНИЙ РУХ УКРАЇНИ (КІНЕЦЬ ХІХ-</i>	
ПОЧАТОК ХХ СТОЛІТТЯ): СОЦІОКУЛЬТУРНИЙ АСПЕКТ.....	174
<i>Герасименко О.А. ХАРАКТЕРИСТИКА ТА ЕЛЕМЕНТИ СЕРЕДНЬОВІЧНОЇ</i>	
МІСЬКОЇ КУЛЬТУРИ.....	175
<i>Сеєрова О., Давидчук С. ФІЛОНТРОПІЯ ЯК ВАЖЛИВИЙ ПРОЯВ УЧАСТІ</i>	
ДВОРЯН В СУСПІЛЬНОМУ ЖИТТІ.....	177
<i>Желєзняк В., Гур’янова І.Е. АЛЬТЕРГЛОБАЛІЗМ ЯК АЛЬТЕРНАТИВА</i>	
СВІТОВОГО РОЗВИТКУ.....	179
<i>Зиль В., Сеєрова О.В. УРОКИ ХОЛОДНОЇ ВІЙНИ.....</i>	180
<i>Іванченко О.В., Постоловський Р.М. ВИШЕГРАДСЬКА ГРУПА У МІЖНАРОДНИХ</i>	
СТОСУНКАХ НА ПОЧАТКОВОМУ ЕТАПІ ІСНУВАННЯ.....	181
<i>Кравченко О. Побірченко Н.С. ДОСЛІДЖЕННЯ ПЕДАГОГІЧНОЇ СПАДЩИНИ</i>	
П. КУЛІША У КОНТЕКСТІ СУЧАСНИХ СУСПІЛЬНИХ ПЕРЕТВОРЕННЯХ.....	182
<i>Мишков В., Сеєрова О.В. МОСКОВСЬКЕ ПРАВОСЛАВ’Я В ІМПЕРСЬКОМУ</i>	
КОНТЕКСТІ: КОНФЛІКТИ ТА ПРОТИВОРІЧЧЯ.....	184
<i>Наумов А.С. СТАНОВЛЕННЯ ПУТІНСЬКОЇ МОДЕЛІ ФЕДЕРАЛІЗМУ В РОСІЇ У</i>	
КОНТЕКСТІ ЧЕЧЕНСЬКОЇ ПРОБЛЕМИ (2000-2004 РР.).....	185
<i>Пивоварчук Н., Сеєрова О.В. ПРОБЛЕМА МІЖЕТНІЧНИХ ВЗАЄМВІДНОСИН У</i>	
ТЕОРІЯХ РОСІЙСЬКИХ ІСТОРИКІВ ЕМІГРАНТІВ МІЖВОЄННОГО ПЕРІОДУ.....	188
<i>Писцьо В., Давидюк Р.П. ОСОБЛИВОСТІ ОКУПАЦІЙНОГО РЕЖИМУ В</i>	
РЕЙХСКОМІСАРИАТІ „УКРАЇНА”.....	189
<i>Піотрович Н., Ничипорук К., Стародубець Г. М. ОСНОВНІ СКЛАДОВІ</i>	
УКРАЇНСЬКОГО НАЦІОНАЛЬНО-ВИЗВОЛЬНОГО РУХУ НА ВОЛИНІ В РОКИ	
ДРУГОЇ СВІТОВОЇ ВІЙНИ (1942-1943 РР.).....	191
<i>Сніжко Н., Сеєрова О.В. САМОЗВАНСТВО ЯК ФЕНОМЕН РОСІЙСЬКОЇ ІСТОРІЇ</i>	
В XVII СТ.....	193
<i>Тимочко І.Б. МІСЦЕ ЦЕРКОВНО-ПАРАФІЯЛЬНИХ ШКІЛ У РОЗВИТКУ ОСВІТИ</i>	
НА ВОЛИНІ У ДРУГІЙ ПОЛОВИНІ ХІХ – НА ПОЧАТКУ ХХ СТ.....	194
<i>Цубенко В. ДО ПИТАННЯ ПРО ПРОФЕСІЙНО-ТЕХНІЧНУ ОСВІТУ</i>	
УКРАЇНСЬКОГО (ХАРКІВСЬКОГО) ВІЙСЬКОВОГО ПОСЕЛЕННЯ КАВАЛЕРІЇ.....	196
<i>Шмид О., Шеретюк В.М. ЄВРЕЙСЬКІ ЗЕМЛЕРОБСЬКІ КОЛОНІЇ НА ВОЛИНІ У</i>	
XIX СТ.....	199
<i>Корковецька М., Доброчинська В. А. АТЕЇСТИЧНА ПРОПАГАНДА НА</i>	
РІВНЕНЩИНІ У 70 – 80 - ТІ РР. ХХ СТ.....	201

<i>Скибан І.В., Добровичська В.А.</i> ВИСВІТЛЕННЯ ГОЛОДОМОРУ 1932 – 1933 РР. НА СТОРІНКАХ ЗАХІДНОУКРАЇНСЬКОГО ВИДАННЯ „НОВИЙ ЧАС” У МІЖВОЄННИЙ ПЕРІОД. ....	203
<i>Балдинюк О., Побірченко Н. С.</i> СОЦІАЛІЗАЦІЯ ПІДЛІТКІВ В ДІЯЛЬНОСТІ ДИТЯЧИХ ГРОМАДСЬКИХ ОБ’ЄДНАНЬ. ....	204
<i>Клименко Ю.</i> ТРУДОВЕ ПОСЕРЕДНИЦТВО: ЕТАПИ СТАНОВЛЕННЯ, ПРОБЛЕМИ ТА ДЕЯКІ ШЛЯХИ ЇХ ВИРІШЕННЯ. ....	205
<i>Корольова Н.</i> ДЕЯКІ ТЕОРЕТИЧНІ ПИТАННЯ СТВОРЕННЯ РЕГІОНАЛЬНОГО ЦЕНТРУ ПСИХОЛОГО-ПЕДАГОГІЧНОЇ ПІДТРИМКИ ЛІДЕРІВ УЧНІВСЬКОГО САМОВРЯДУВАННЯ. ....	207
<i>Мазуркевич Л.О., Тарасюк В.В.</i> ПРОБЛЕМА ПРАЦЮЮЧОГО СТУДЕНТА В ВУЗАХ УКРАЇНИ. ....	208
<i>Маркова А.</i> ПРОБЛЕМИ ПРАЦЕВЛАШТУВАННЯ МОЛОДІ В СУЧАСНИХ УМОВАХ. ....	209
<i>Кравцов О.Г.</i> ОСОБЕННОСТИ КАРТИНЫ МИРА НЕСОВЕРШЕННОЛЕТНИХ ПРАВОНАРУШИТЕЛЕЙ. ....	211
<i>Чернігівець О., Чернігівець Т.І.</i> КЛАСИЧНА МУЗИКА У ФОРМУВАННІ ЕСТЕТИЧНОЇ КУЛЬТУРИ СТУДЕНТІВ (ГУМАНІТАРНИХ, АГРАРНИХ І ТЕХНІЧНИХ СПЕЦІАЛЬНОСТЕЙ). ....	212
<i>Гусарук Т., Чернігівець Т.І.</i> СОЦІАЛЬНО-КУЛЬТУРНА РОБОТА З МОЛОДЦЮ В СІЛЬСЬКІЙ МІСЦЕВОСТІ. ....	214
<i>Кожарина Л.А., Арсеев И.И.</i> ОСОБЕННОСТИ СМЫСЛОВОЙ СФЕРЫ ВЕРУЮЩИХ МОЛОДЫХ ЛЮДЕЙ. ....	216
<i>Вершиніна Н., Чернігівець Т.І.</i> ВОЛОНТЕРСЬКИЙ РУХ ЯК СОЦІАЛЬНЕ ЯВИЩЕ. ..	217
<i>Хромов П., Ведулов В.И.</i> РОЛЬ МОЛОДЕЖИ В ПОЛИТИЧЕСКИХ ПРОЦЕССАХ (НА ПРИМЕРЕ РОССИИ И УКРАИНЫ). ....	219
<i>Антончук О., Хом’як І.М.</i> ПИТАННЯ ВИВЧЕННЯ ОРФОГРАФІЇ У ПРОГРАМАХ І ПІДРУЧНИКАХ З УКРАЇНСЬКОЇ МОВИ. ....	221
<i>Богатирьова Т.</i> АКТИВІЗАЦІЯ НАВЧАЛЬНО-ПІЗНАВАЛЬНОЇ ДІЯЛЬНОСТІ УЧНІВ ЗАСОБАМИ КОМП’ЮТЕРНОЇ ТЕХНІКИ (НА МАТЕРІАЛІ ВИКЛАДАННЯ АНГЛІЙСЬКОЇ МОВИ). ....	224
<i>Боришкевич Т., Фрідріх А.В.</i> ЗБАГАЧЕННЯ СЛОВНИКОВОГО СКЛАДУ СУЧАСНОЇ АНГЛІЙСЬКОЇ МОВИ. ....	226
<i>Божко Н., Радул В.В.</i> ПРОБЛЕМИ ПІДГОТОВКИ СТУДЕНТІВ ВНЗ ДО ЕФЕКТИВНОЇ ОРГАНІЗАЦІЇ РОЗУМОВОЇ ДІЯЛЬНОСТІ УЧНІВ НА УРОКАХ ІНОЗЕМНОЇ МОВИ. ....	229
<i>Ваврін Г., Фрідріх А.В.</i> КОНВЕРСІЯ ЯК ОСОБЛИВИЙ ВИД СЛОВОТВОРУ АНГЛІЙСЬКОЇ МОВИ. ....	230
<i>Кілюшик Ю., Середюк Л. А.</i> ПОЄДНАННЯ ТАЛАНТУ ТА ХВОРОЇ ФАНТАЗІЇ В ОСОБІ ЖАНА-БАТІСТА ГРЕНУЯ ЗА РОМАНОМ ПАТРИКА ЗЮСКІНДА “ПАРФУМИ” ..	233
<i>Колосяк Л.В., Мороз Л.В.</i> «БУДДЕНБРОКИ» Т.МАННА – ЛІТЕРАТУРНИЙ ШЕДЕВР ТА ДІЙСНІСТЬ У ФАКТАХ. ....	234
<i>Король І., Фрідріх А.В.</i> АНГЛІЙСЬКІ ФРАЗЕОЛОГІЧНІ ОДИНИЦІ НА ПОЗНАЧЕННЯ “ХАРАКТЕРИСТИКА ЛЮДИНИ” ТА ОСОБЛИВОСТІ ЇХ ПЕРЕКЛАДУ НА УКРАЇНСЬКУ МОВУ. ....	236
<i>Костюк І., Михальчук Н.О.</i> ФОРМИ РОБОТИ З КОМП’ЮТЕРНИМИ ПРОГРАМАМИ НА УРОКАХ ІНОЗЕМНОЇ МОВИ. ....	238
<i>Нестерук С.М.</i> ГРА В ДІЙСНІСТЬ У ТВОРАХ ПИСЬМЕННИКІВ ХХ СТОЛІТТЯ. ..	241
<i>Поліщук-Герасимчук О., Мороз Л.В.</i> ОСОБЛИВОСТІ СТАНОВЛЕННЯ СУЧАСНОГО ТИПУ КУЛЬТУРИ. ....	243
<i>Скоролитная Е., Сузанская Т.Н.</i> МЫСЛЬ О ПРАВДЕ В «ТИХОМ ДОНЕ» М.ШОЛОХОВА. ....	245
<i>Тимочко О.Б.</i> ЛЕКСИКОГРАФІЧНИЙ ОПИС НОВОТВОРІВ ГРИЦЬКА ЧУБАЯ . . . .	246
<i>Шапірко О., Фрідріх А.В.</i> DIFFERENCES BETWEEN AMERICAN AND BRITISH ENGLISH. ....	248
<i>Ягеніч Л.</i> ДО ПРОБЛЕМИ НАВЧАННЯ МАЙБУТНІХ ЮРИСТІВ АНГЛОМОВНОЇ ЛЕКСИКИ НА І-ІІ КУРСАХ. ....	251
ЗМІСТ. ....	252

Наукове видання

# „НАУКА, ОСВІТА, СУСПІЛЬСТВО ОЧИМА МОЛОДИХ”

Матеріали I Міжнародної  
науково–практичної конференції  
студентів та молодих науковців

15–16 травня 2008 року  
м. Рівне

Відповідальний за випуск – Войтович І.С.  
Комп’ютерна верстка – Войтович І.С.

Формат 60\*84/16. Папір офсетний. Гарнітура Times New Romans.  
Друк різнографний. Ум. друк арк. 31,2. Тираж 300 прим. Зам № 47/1.

Редакційно–видавничий відділ РДГУ  
33000 м. Рівне, вул.С.Бандери, 12